

Necchi H30E

IMPORTANTI ISTRUZIONI DI SICUREZZA

Quando si utilizza un apparecchio elettrico, si devono sempre seguire le precauzioni di sicurezza di base, tra cui le seguenti:

questa macchina per cucire è stata progettata e costruita esclusivamente per uso DOMESTICO.

Leggere interamente le istruzioni prima di utilizzare l'apparecchio.

PERICOLO: Per ridurre il rischio di scosse elettriche:

Non si deve mai lasciar incustodito un apparecchio quando è collegato alla corrente.

Staccare sempre questa macchina per cucire dalla presa di corrente dopo averla usata e prima di pulirla.

ATTENZIONE: Per ridurre il rischio di scottature, incendi, scosse elettriche o lesioni a persone:

1. Non lasciarla usare come un giocattolo. Occorre fare molta attenzione quando questa macchina per cucire viene usata nelle vicinanze di bambini.
2. Usare questo apparecchio solo per il suo impiego previsto come descritto in questo manuale per l'utente.
3. Non utilizzare mai questa macchina per cucire se ha un cordone o una spina difettosi, se non funziona correttamente, se è stata lasciata cadere o danneggiata o è caduta nell'acqua.
Restituire questa macchina per cucire al rivenditore o centro assistenza più vicino per ispezione, riparazione, regolazione elettrica/meccanica e in caso di sostituzione della lampadina LED.
4. Non utilizzare mai la macchina con le aperture di sfiato bloccate. Mantenere sempre le aperture di ventilazione di questa macchina e il pedale di comando privi da peluria, polvere e stoffa accumulata.
5. Non far mai cadere né inserire alcun oggetto in nessun apertura.
6. Non usare la macchina all'aperto.
7. Non utilizzare la macchina quando sono stati usati dei prodotti aerosol (spray) o quando si somministra ossigeno.
8. Per scollegare la macchina, portare tutti i comandi in posizione spenta ("O"), quindi staccare la spina dalla presa di corrente.
9. Non staccare la spina tirando il cordone. Per staccare la spina, prendere in mano la spina stessa non il cordone.
10. Tenere le dita lontane dalle parti in movimento. Occorre prestare un'attenzione speciale nelle vicinanze dell'ago della macchina per cucire.
11. Utilizzare sempre la piastra dell'ago appropriata. Una piastra incompatibile potrebbe far rompere l'ago.
12. Non utilizzare aghi piegati.
13. Non tirare o spingere la stoffa quando si cuce. Potrebbe piegare l'ago e farlo rompere.
14. Spegner questa macchina per cucire ("O") quando si effettuano delle regolazioni nella zona dell'ago, come ad esempio infilare l'ago, sostituire l'ago, infilare la spolina, sostituire il piedino e operazioni simili.
15. Staccare sempre la spina della macchina per cucire dalla presa di corrente quando si tolgono coperture, si effettua la lubrificazione o quando si effettuano delle regolazioni indicate in questo manuale dell'utente.

CONSERVARE QUESTE ISTRUZIONI

Avviso:

Questo apparecchio può essere utilizzato da bambini di età superiore a 8 anni, da persone con capacità fisiche, sensoriali o mentali ridotte o da persone inesperte e con scarsa conoscenza, solo se preventivamente istruite sul corretto utilizzo dell'apparecchio e solo se consapevoli dei rischi connessi. I bambini non possono giocare con l'apparecchio.

La pulizia e la manutenzione dell'apparecchio non possono essere eseguite da bambini senza supervisione.



Per lo smaltimento, questo prodotto deve essere riciclato con la legge nazionale di conformità relativa per quanto riguarda prodotti elettrici/elettronici. In caso di dubbio contattare il proprio rivenditore per ulteriori informazioni.

GARANZIA

La vostra macchina per cucire è garantita per 2 anni dalla data di acquisto contro ogni difetto di materiale o fabbricazione.

In caso di qualsiasi difetto di conformità della macchina, si avrà diritto al ripristino del prodotto senza spese o, eventualmente, a nostro insindacabile giudizio, alla sostituzione con una macchina identica o con una di caratteristiche superiori.

La garanzia non copre la normale usura delle parti, nè le conseguenze che ne derivano, e non dà diritto ad indennizzi o riconoscimenti aggiuntivi rispetto a quanto qui espressamente menzionato.

La garanzia lascia impregiudicati i diritti del consumatore previsti dalle leggi vigenti nella Repubblica Italiana applicabili ed in vigore, in particolare dal D.Lgs. 206/05.

La garanzia di cui sopra sarà operativa soltanto se le norme contenute nel manuale uso saranno scrupolosamente osservate e se il prodotto sarà utilizzato in conformità a dette istruzioni. In particolare la macchina non può essere utilizzata per impieghi professionali essendo stata progettata per uso domestico.

La garanzia diventa inoperativa se la macchina viene manomessa da personale da noi non autorizzato.

In caso di malfunzionamento rivolgersi al proprio rivenditore o, in caso di impossibilità, presso uno dei centri assistenza Necchi.

E' possibile anche richiedere chiarimenti inviando una email all'indirizzo info@necchi.it dove dovrà essere tassativamente indicato il modello della macchina e data di acquisto riportata sullo scontrino fiscale/fattura (affinchè la garanzia abbia validità conservare con cura lo scontrino fiscale/fattura comprovante la data di acquisto del prodotto).

Precisiamo che è esclusa qualsiasi prestazione a domicilio.

Al termine del periodo di garanzia, oppure in caso di usura del prodotto, è possibile rivolgersi ai centri assistenza Necchi per richiedere eventuali riparazioni a pagamento.

NECCHI ITALIA SRL
VIA CANCELLIERA 60
00072 ARICCIA (ROMA)
info@necchi.it - www.necchi.it

INDICE

Identificazione componenti	1	Cucitura a braccio libero.....	23
Accessori in dotazione.....	2	Tavolo di prolunga.....	24
Accessori opzionali.....	2	Cucitura di tessuti pesanti.....	24
Collegamento alle rete elettrica.....	3	Punto dritto e posizione ago.....	25
Avviare la macchina.....	4	Punti zigzag.....	25
Pulsante start/stop.....	4	Punti elastici.....	26
Cursori regolazione velocità.....	4	Punti overlock.....	27
Comando a pedale (reostato).....	4	Piedino universale T.....	27
Inserire il piedino.....	5	Orlo invisibile.....	28
Rimuovere il piedino.....	5	Cucitura bottoni.....	29
Montaggio del supporto piedino.....	5	Cucitura asole.....	30
Tabella utilizzo piedino/punto.....	6	Asole su tessuto elasticizzato.....	32
Inserimento ago.....	7	Punto occhiello.....	33
Selezione ago/filo/tessuto.....	8	Punto rammendo.....	34
Riempimento spolina.....	9	Inserimento di una cerniera.....	36
Inserimento spolina.....	11	Cucire una cerniera nascosta su due lati.....	36
Infilare il filo superiore.....	12	Cucire una cerniera nascosta su un lato.....	37
Infila ago automatico.....	14	Piedino orlo arrotolato K.....	38
Tensione del filo.....	15	Piedino cordoncino M.....	39
Estrazione del filo inferiore.....	16	Punti satin.....	40
Leva alza piedino a due scatti.....	17	Guida per quilting.....	41
Innesto/disinnesto griffa trasporto.....	17	Orlo festone.....	41
Pulsante start/stop.....	18	Piedino arricciatore.....	42
Pulsante cucitura indietro.....	18	Ricamo punto smock.....	43
Pulsante nodo automatico.....	18	Rammendo, ricamo e monogrammi a mano libera.....	44
Pulsante ago basso/alto.....	19	Orlo a giorno.....	46
Pulsante selezione modalità.....	19	Punto patchwork.....	46
Pulsante regolazione lunghezza punto.....	19	Cucitura con ago doppio.....	47
Pulsante regolazione larghezza punto.....	20	Piedino doppio trasporto.....	48
Pulsanti selezione diretta punto.....	20	Segnali di avvertimento e informazione.....	49
Grafico punti.....	21	Pulizia e manutenzione.....	50
Cucitura di angoli.....	23	Individuazione guasti e risoluzione problemi.....	51
Pulsante cucitura indietro.....	23		

Identificazione componenti

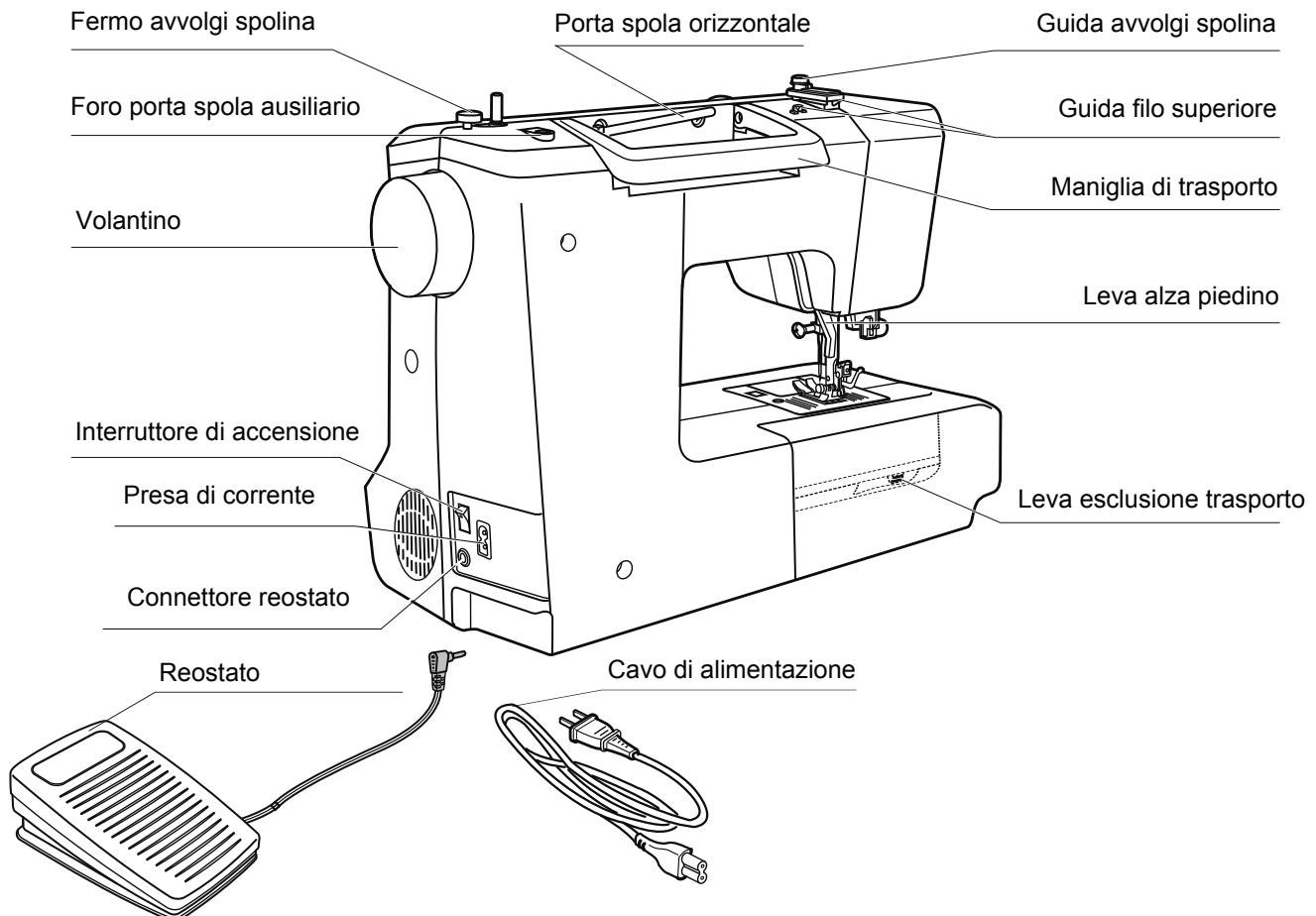
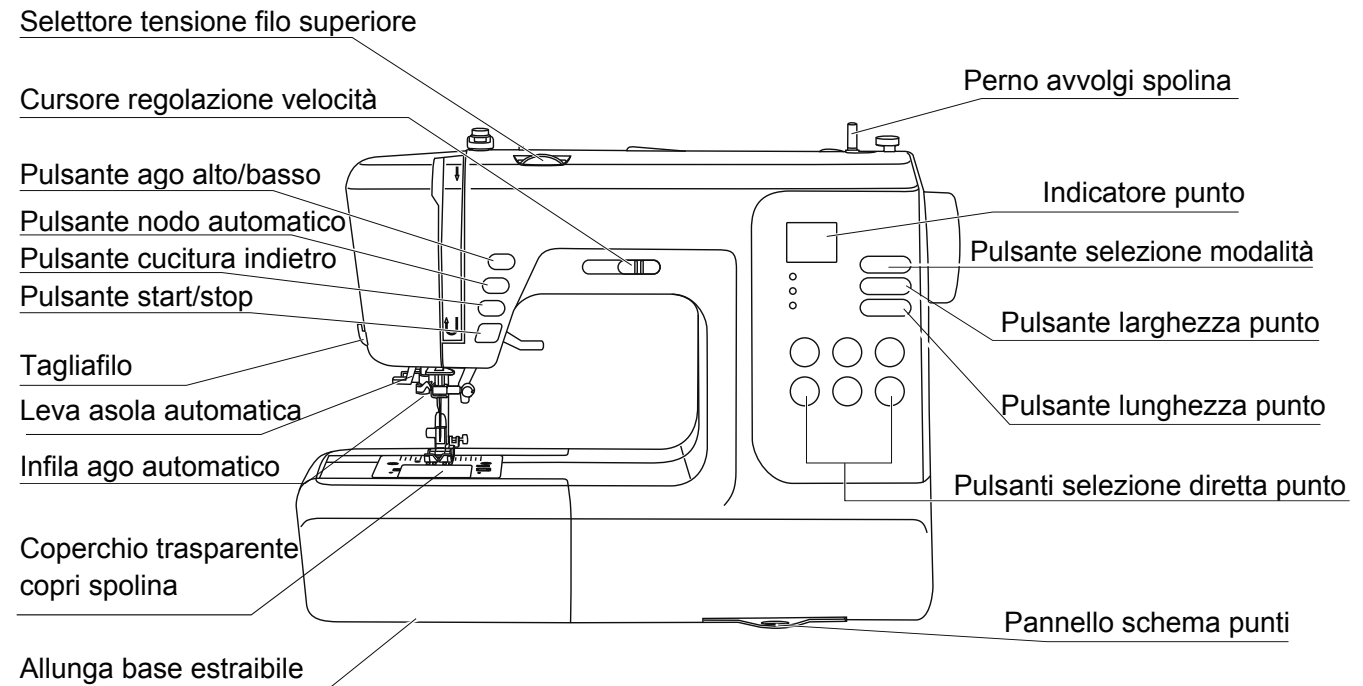

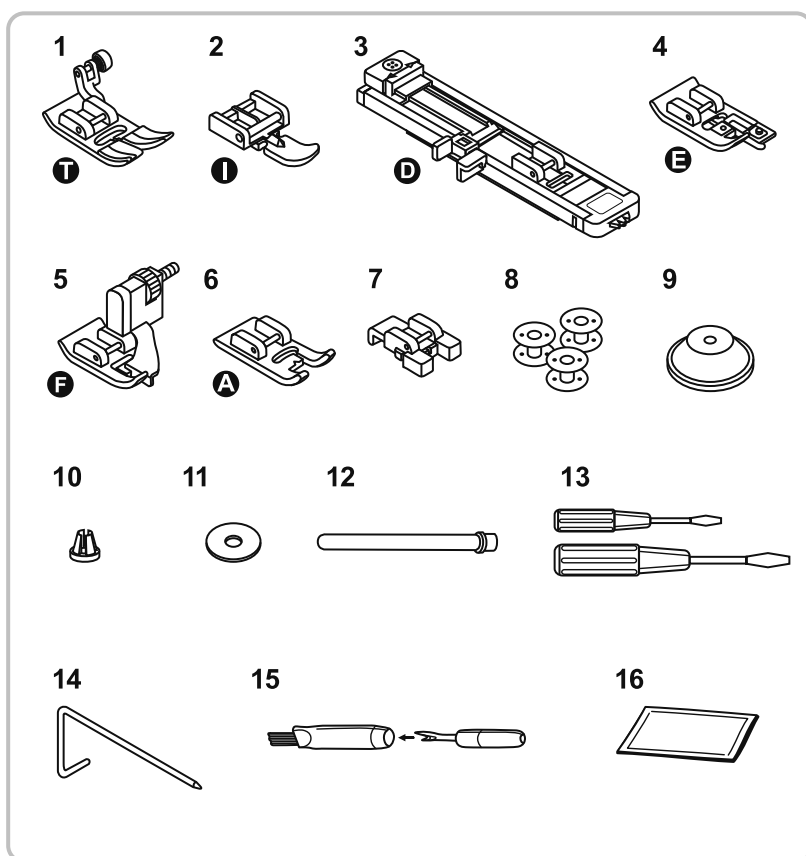

Accessori in dotazione

1. Piedino universale T
2. Piedino cerniera lampo I
3. Piedino asola automatica D
4. Piedino sopraggito E
5. Piedino orlo invisibile F
6. Piedino punti satin A
7. Piedino cucitura bottone
8. Spoline di ricambio (3 pezzi)
9. Ferma rocchetto grande
10. Ferma rocchetto piccolo
11. Feltrino ferma spola
12. Porta spola ausiliario
13. Cacciavite (grande e piccolo)
14. Guida per quilting
15. Taglia asola/spazzolina
16. Aghi di ricambio (3 pezzi)

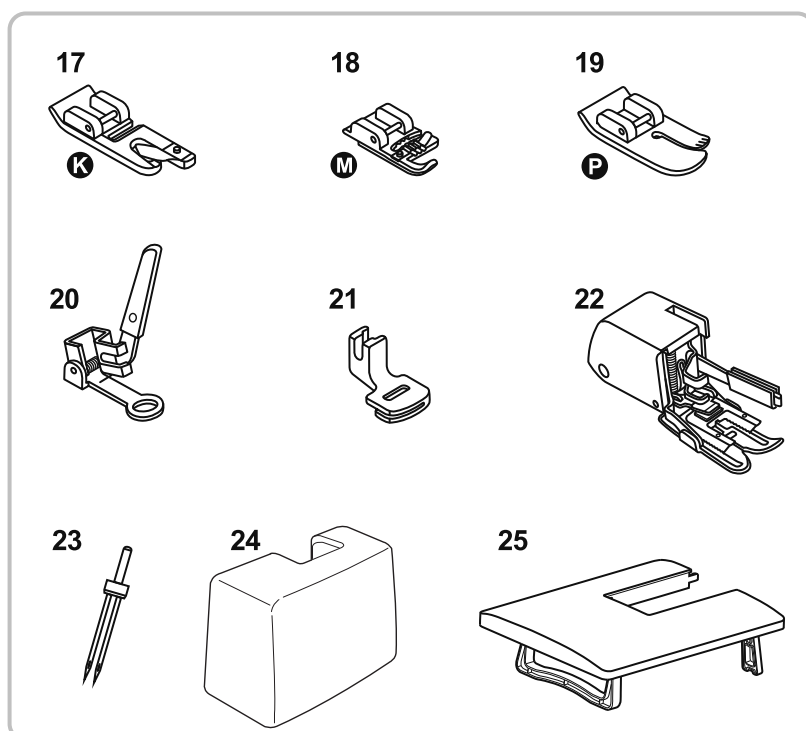

Accessori opzionali

17. Piedino orlo arrotolato K
18. Piedino cordoncini M
19. Piedino punto dritto P
20. Piedino ricamo/rammendo
21. Piedino arricciatore
22. Piedino doppio trasporto
23. Ago doppio
24. Copertura rigida
25. Tavolo di prolunga

Collegamento alla rete elettrica

Portare l'interruttore di accensione su "ON" (=acceso) per accendere la macchina e la lampadina a LED incorporata.

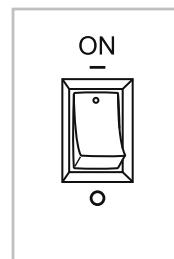

- Posare a terra il reostato.
- Allacciare alla presa di corrente della macchina la spina del cavo di alimentazione (corrente 230V).

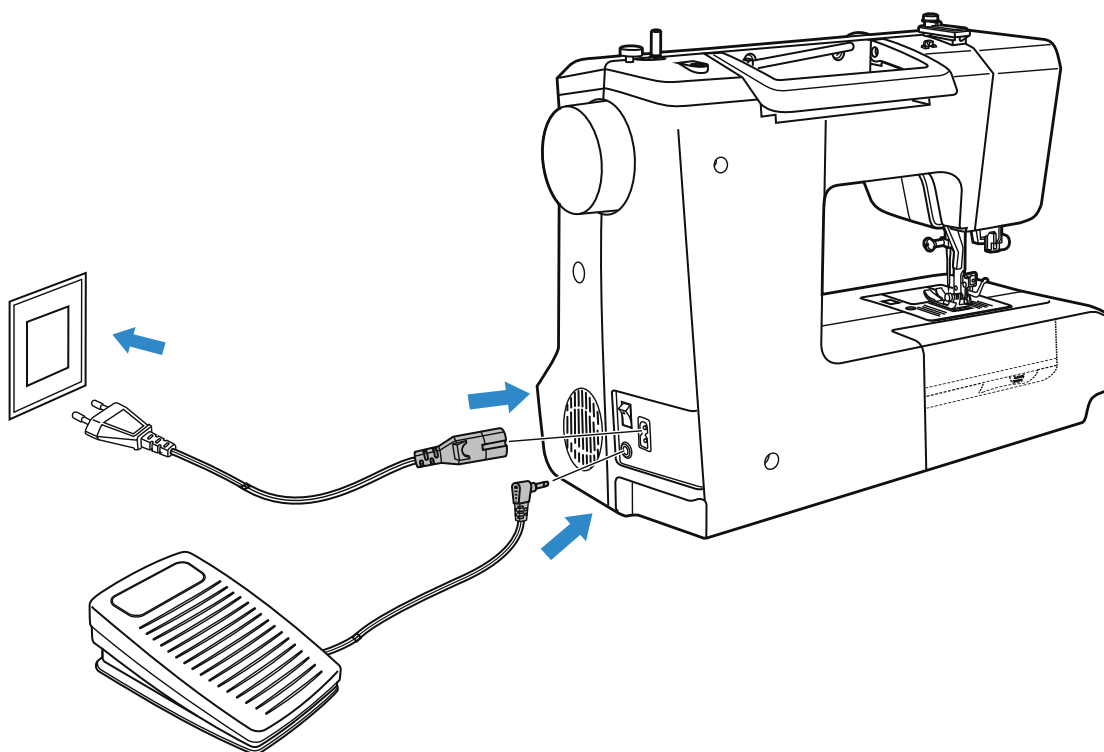

Nota:

prima di sostituire la spolina o il piedino spegnere sempre la macchina posizionando l'interruttore su "O" (=spento).
Quando la macchina non è in uso, disinserire la spina.

Avviare la macchina

Ci sono due modi per avviare la macchina per cucire: attraverso il pulsante start/stop oppure tramite il comando a pedale (reostato).

Pulsante start/stop

Per avviare la macchina premere il pulsante start/stop. La macchina si avvierà gradualmente alla massima velocità.

Premendo nuovamente il pulsante la macchina si ferma con l'ago automaticamente in posizione elevata.

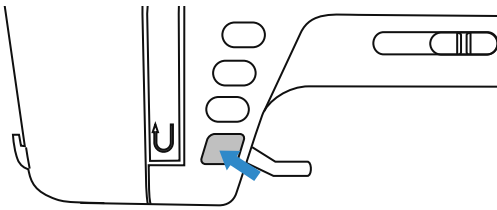

Cursore regolazione velocità

Il cursore della regolazione di velocità imposta la velocità di cucitura sia con il pulsante start/stop che con il comando a pedale (reostato).

La velocità aumenta se viene spostato verso destra e diminuisce se si spostato verso sinistra.

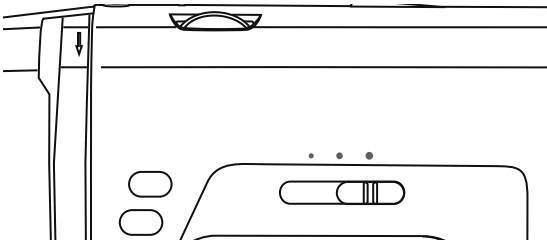

Comando a pedale (reostato)

Il comando a pedale regola la velocità in modo progressivo: maggiore è la pressione esercitata sul pedale, maggiore sarà la velocità di cucitura. Si raccomanda di utilizzare il reostato originale.

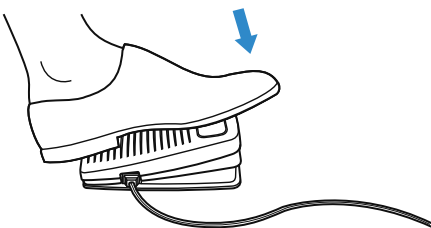

Nota:

Prima di eseguire le operazioni sotto elencate, portare l'interruttore di accensione su "O" (=spento).

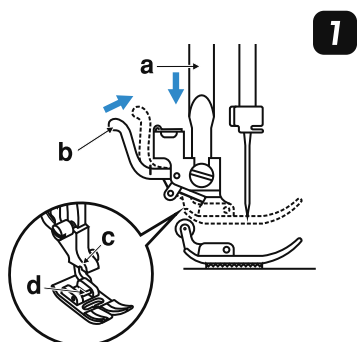

1

Inserire il piedino

I piedini vengono fissati con una serratura a scatto e si cambiano con facilità.

Abbassare il gambo del piedino (a) sollevando la leva alza piedino finchè la scanalatura del piedino (c) appoggi sul relativo perno (d).

Tirare leggermente in avanti la leva sgancia piedino (b) e abbassare completamente il gambo.

Il piedino è così fissato in posizione.

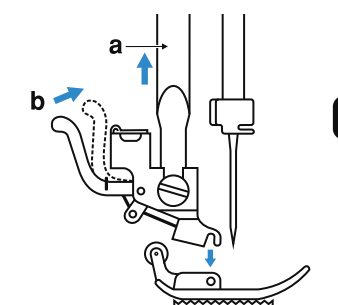

2

Rimuovere il piedino

Alzare il gambo del piedino (a) sollevando la leva alza piedino.

Tirare leggermente in avanti la leva sgancia piedino (b) finchè il piedino si libera e si sgancia.

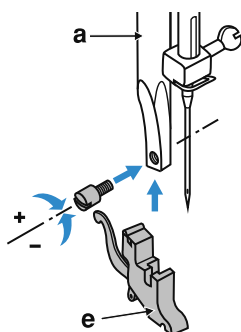

3











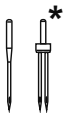









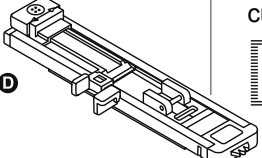
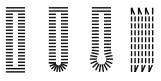

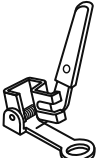





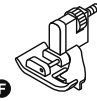

Montaggio del supporto piedino

Per alcuni piedini speciali, il supporto piedino deve essere smontato ed in seguito fissato nuovamente.

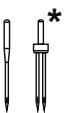
Alzare il gambo del piedino (a) sollevando la leva alza piedino.

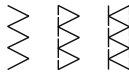
Montare il supporto piedino (e) e fissarlo stringendo la vite.

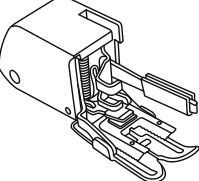
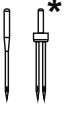
Tabella utilizzo piedino/punto

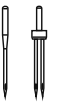
Piedino	Utilizzo	Ago	Piedino*	Utilizzo	Ago
 piedino universale (T)	cuciture in genere, punti patchwork, punti decorativi, eccetera	 *	 piedino cordoncino (M)	cucitura con inseri- mento cordoncino 	
 piedino cerniera lampo (I)	cucitura di cerniera lampo 		 piedino orlo arrotolato (K)	realizzazione di un orlo arrotolato 	
 piedino asola automatica (D)	cucitura asola 		 piedino ricamo/rammendo	rammendo, ricamo a mano libera, monogrammi 	
 piedino bottone	cucitura di bottoni 		 piedino punto dritto (P)	quilting 	
 piedino orlo invisibile (F)	cucitura per orlo invisibile 		 piedino arricciatore	cucitura con arricciatura 	 *
 piedino sopraggitto (E)	cucitura di rifinitura a sopraggitto 		 piedino doppio trasporto	permette al tessuto inferiore e quello superiore di avanzare con il medesimo trasporto	 *
 Piedino punti satin A	Punti satin 				

* piedini e ago gemello opzionali

Nota:

Prima di eseguire le operazioni sotto elencate, portare l'interruttore di accensione su "O" (=spento).

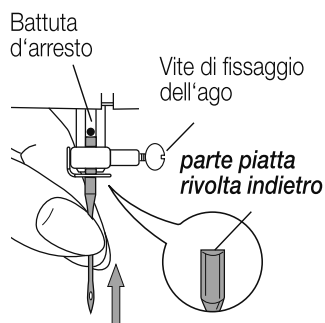

Inserimento ago

Inserire l'ago come illustrato accanto:

- svitare la vite di fissaggio dell'ago;
- girare la parte piatta dell'ago indietro ed inserire l'ago;
- spingere dal basso verso l'alto fino al suo arresto;
- stringere bene la vite di fissaggio dell'ago.

Nota:

se l'ago viene inserito in modo non corretto può rompersi o il filo spezzarsi.

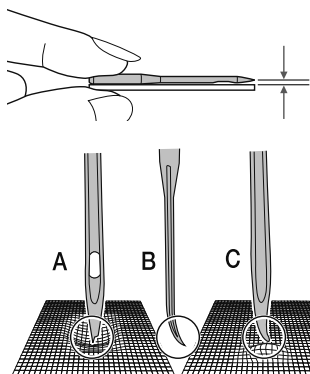

Aghi difettosi

Lo stato dell'ago deve essere impeccabile: controllarne di frequente lo stato.

Smagliature e fili tirati su maglia e seta sono spesso causati da aghi danneggiati o usurati.

Difetti tipici di un ago usato:

- A: spuntato
- B: storto
- C: punta rovinata

Selezione ago/filo/tessuto

Peso	Tessuto	Tipo ago	Dim.Ago
Molto Leggero	Chiffon, Pizzo, Organza	Universale Punta tonda	9 (65) 9 (65)
Leggero	Batista, Crepe de Chine, Lino per fazzoletti, Crepe, Taffeta, Satin	Stretch Universale	11 (75) 11 (75) 12 (80)
	Maglina, Jersey, Costumi, Tricot	Stretch Punta tonda	11 (75) 11 (75)
	Pelle, Camoscio	Pelle	11 (75)
Medio	Flanella, Velour, Velluto, Vellutino, Lino, Gabardine, Lana	Universale	14 (90)
	Maglia doppia, Stretch Velour, Felpa	Punta tonda	14 (90)
	Pelle, Vinile, Camoscio	Pelle	14 (90)
Pesante	Jeans, Tessuto nautico	Jeans	16 (100)
	Rivestimenti, Pile, Tessuti da arredamento e imbottiture	Universale	16 (100)
	Pelle, Camoscio	Pelle	16 (100)
Molto pesante	Canapa, Tessuto per imbottiture	Universale	18 (110)
	Impunture per finiture speciali	Per impunture	11 (75) 14 (90)

Esistono molti tipi di tessuti, filati e aghi. E' importante utilizzare l'abbinamento corretto: nella tabella a fianco alcuni esempi che aiuteranno nella scelta.

Acquistare sempre filato di buona qualità, resistente e di spessore regolare. Utilizzare lo stesso filato per ago e spolina. Eseguire sempre una prova con ago e filato su un campione di tessuto che si intende utilizzare.

Generalmente filati sottili (più alto è il numero, più sottile è il filato) e aghi sottili (più basso è il numero, più sottile è l'ago) sono utilizzati nella cucitura di tessuti leggeri. Filati più grossi e aghi più spessi sono utilizzati per tessuti pesanti.

Esistono aghi specifici per ogni tipologia di tessuto (gli aghi possono essere acquistati presso il proprio rivenditore di fiducia).

Riempimento spolina

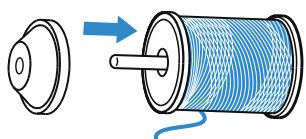
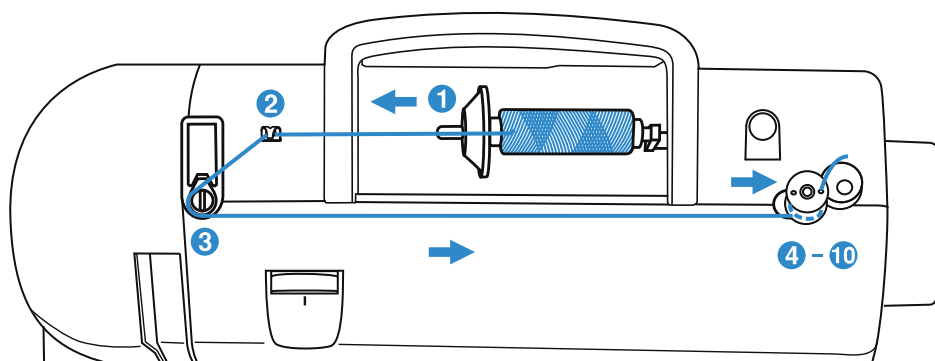

- 1** Inserire il rocchetto di filo nel porta spola e fissarlo con l'apposito fermo (grande o piccolo in base alla dimensione del rocchetto).

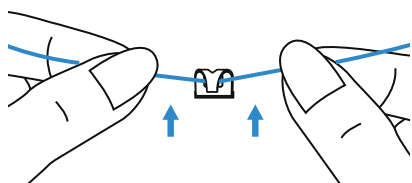
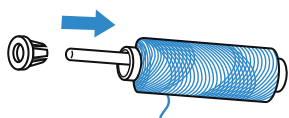

- 2** Passare il filo sotto il gancio guida filo superiore.

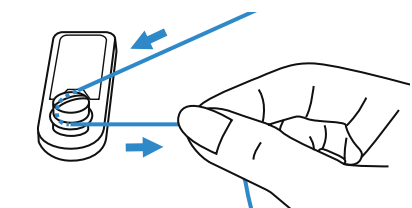

- 3** Inserire il filo in senso antiorario intorno alla guida avvolgi spolina quindi tirarlo verso destra.

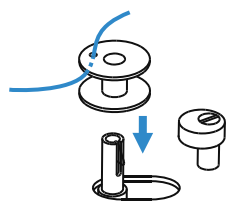

- 4** Inserire il capo del filo nel piccolo foro presente sopra la spolina facendolo passare dall'interno verso l'esterno.
Inserire la spolina nel perno avvolgi spolina.

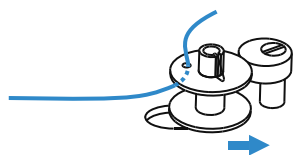

- 5** Con il pollice spingere la spolina verso destra in modo da farla aderire al relativo fermo.

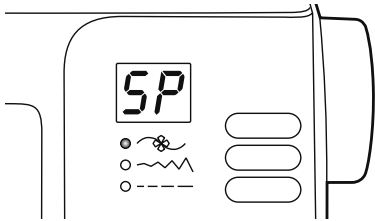

- 6** Quando si sposta il perno avvolgi spolina verso destra sul display appare la scritta *SP*.

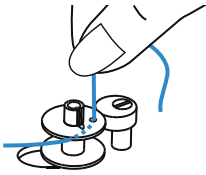

- 7** Tenere fra indice e pollice il filo che esce dal foro della spolina.

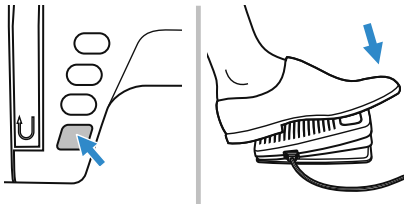

- 8** Avviare la macchina azionando il comando a pedale (reostato) oppure spingendo il pulsante start/stop.

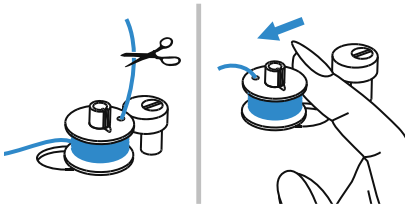

- 9** Dopo alcuni giri arrestare la macchina e tagliare il filo in eccesso che fuoriesce dal foro sopra la spolina.

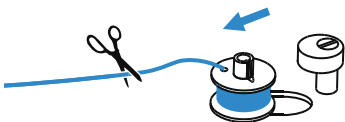

- 10** Non appena la spolina sarà piena il dispositivo di avvolgimento del filo si blocca automaticamente. Spingere la spolina verso sinistra in posizione di riposo.

Nota:

quando il perno avvolgi spolina si trova in posizione di avvolgimento (=destra) la funzione di cucitura viene interrotta automaticamente ed il volantino viene bloccato.

Per ripristinare la funzione di cucitura, spingere il perno avvolgi spolina verso sinistra.

Inserimento spolina

Nota:

Prima di eseguire le operazioni sotto elencate, portare l'interruttore di accensione su "O" (=spento).

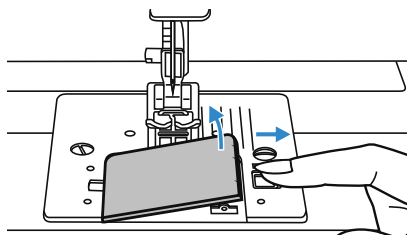

- 1** Premere la leva di sblocco per aprire il coperchio trasparente copri spolina.

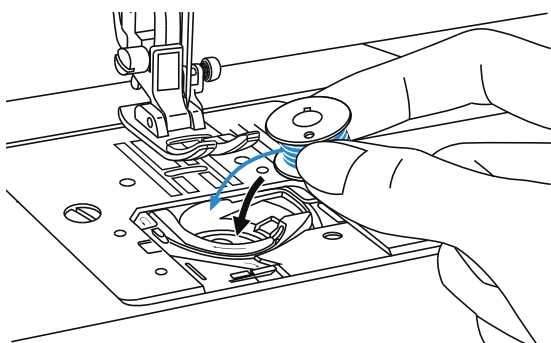

- 2** Tramite il pulsante ago alto/basso portare l'ago nella sua posizione più alta e alzare il piedino. Inserire la spolina nel cestello crochet facendo in modo che giri in senso antiorario.

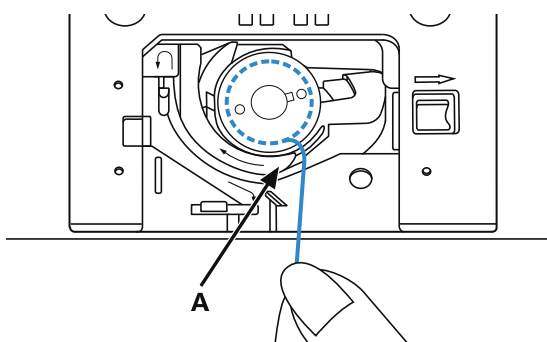

- 3** Tirare il filo attraverso l'apposita fessura A.

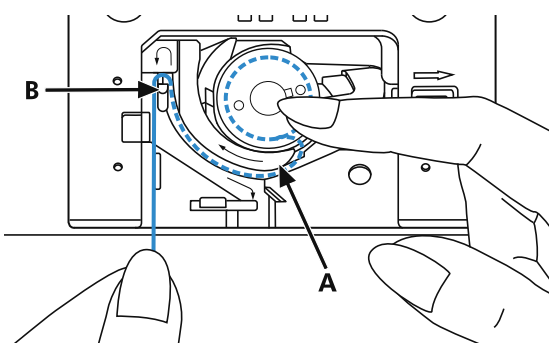

- 4** Tenere ferma la spolina con il dito indice destro e con l'altra mano condurre il filo seguendo le frecce da A a B.

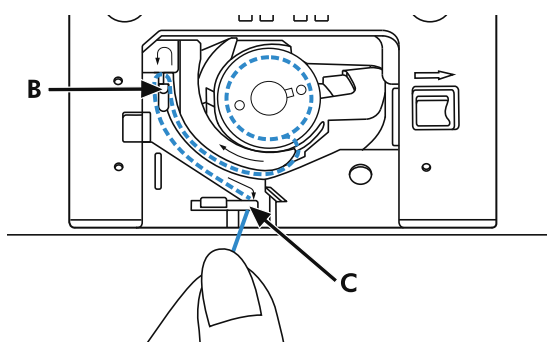

- 5** Continuare a condurre il filo verso sè portandolo da B a C. Arrivati al punto C tagliare il filo in eccesso tramite l'apposita lametta incorporata. Rimontare il coperchio trasparente copri spolina.

Infilare il filo superiore

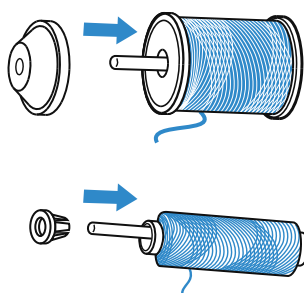
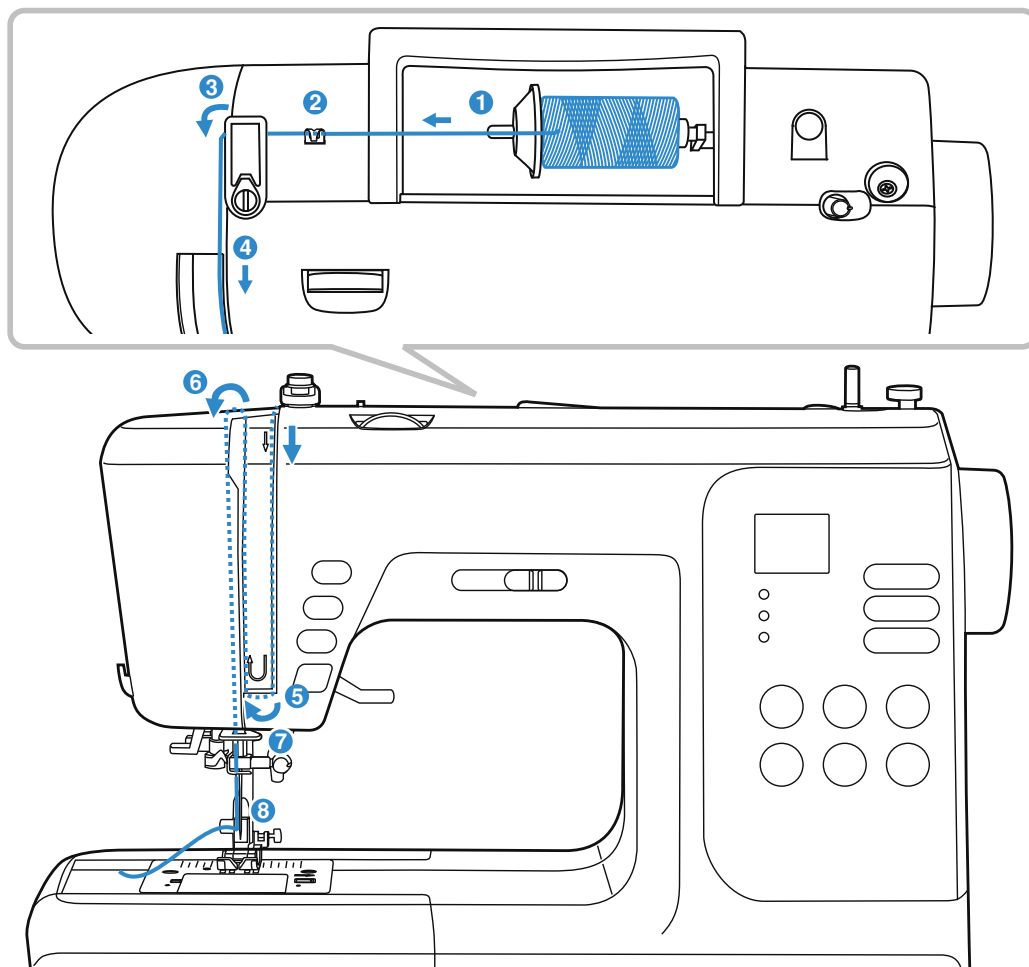

1 Inserire il rocchetto di filo nel porta spola e fissarlo con l'apposito fermo (grande o piccolo in base alla dimensione del rocchetto).

Tramite il pulsante ago alto/basso portare l'ago nella sua posizione più alta e alzare il piedino.

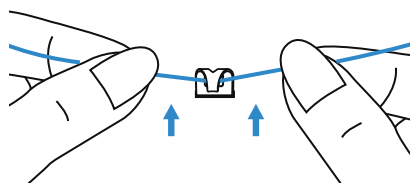

2 Passare il filo sotto il gancio guida filo superiore.

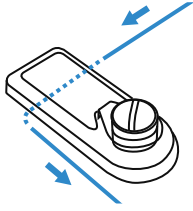

3 Inserire il filo sotto il guida filo superiore.

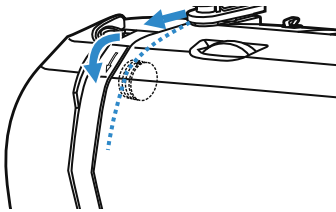

4 Introdurre il filo nella fessura di destra e condurlo verso il basso.

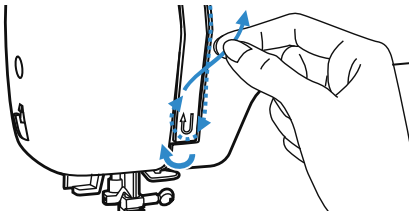

5 Arrivati in fondo, girare verso sinistra sotto la guida, poi nuovamente verso l'alto.

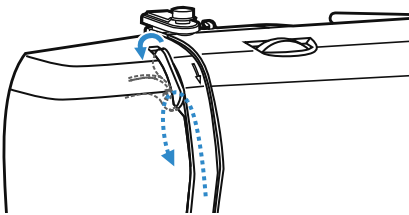

6 A questo punto, girare il filo intorno alla leva tendifilo e scendere verso il basso.

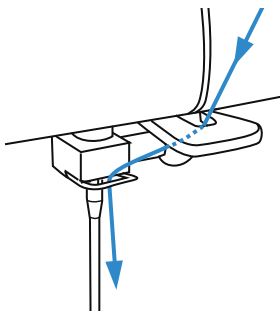

7 Condurre il filo dietro il guida filo inferiore e

8 subito dopo nel guida filo dell'ago.

Infila ago automatico

Nota:

Prima di eseguire le operazioni sotto elencate, portare l'interruttore di accensione su "O" (=spento).

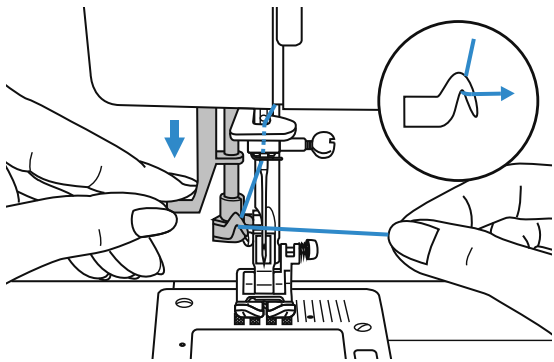

- 1** Tramite il pulsante ago alto/basso portare l'ago nella sua posizione più alta e abbassare il piedino. Premere verso il basso la leva infila ago automatico tenendola fra indice e pollice (mano sinistra). Far passare il filo sotto al guidafile come illustrato, quindi tirare verso destra.

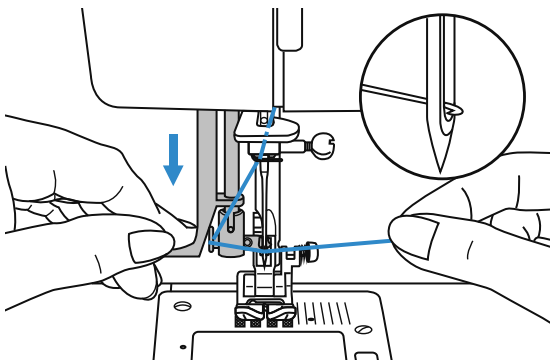

- 2** Premere leggermente indietro la leva infila ago automatico. In questo modo l'uncino passa attraverso la cruna dell'ago. Portare il filo davanti l'ago e farlo passare dal basso verso l'alto in modo da agganciarlo all'uncino dell'infila ago.

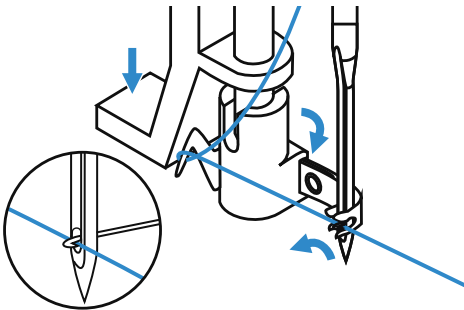

- 3** Tenere leggermente il cappio del filo e tirare lentamente verso di sé la leva infila ago. Con questa operazione l'uncino ruota indietro in posizione di infilatura e tira il filo attraverso la cruna dell'ago. Non tenere il filo troppo saldamente altrimenti potrebbe nuovamente uscire dalla cruna dell'ago.

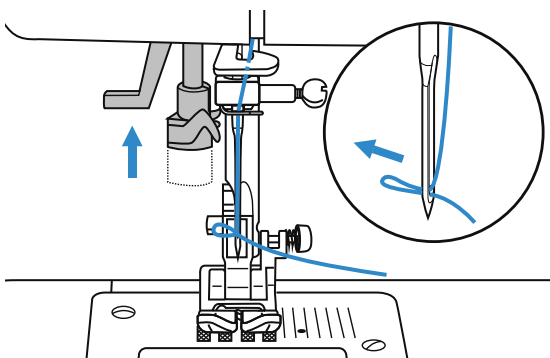

- 4** Rilasciare lentamente la leva dell'infila ago per farla nuovamente salire. Tirare il filo attraverso la cruna dell'ago. Tagliare l'estremità del filo con il taglia filo.

L'infila ago non funziona:

- con aghi storti o difettosi;
- quando l'ago non è in posizione più elevata;
- con l'ago gemello (non fornito in dotazione).

Tensione del filo

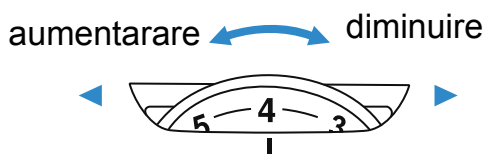

Nota:

Prima di modificare la tensione, verificare che l'infilatura superiore e quella inferiore siano eseguite correttamente.

Per un risultato ottimale di cucitura, la tensione del filo deve essere regolata correttamente. La regolazione standard è in posizione "4". Lasciarla su questo numero se non si verificano eventuali problemi. Se dovesse rendersi necessario, regolare la tensione nel modo seguente:

- per aumentare la tensione del filo superiore ruotare il relativo selettore su un numero superiore;
- per diminuire la tensione del filo superiore ruotare il relativo selettore su un numero inferiore.

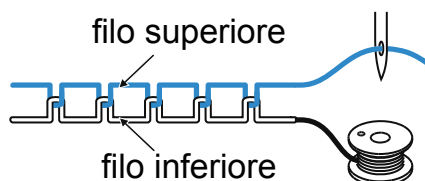
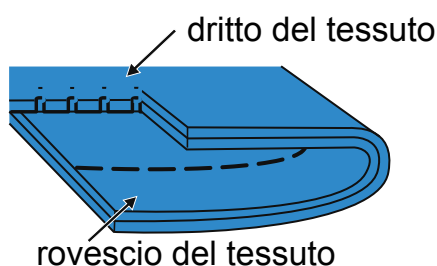

Tensione del filo corretta: il filo superiore e quello inferiore si incrociano a metà dello spessore del tessuto.

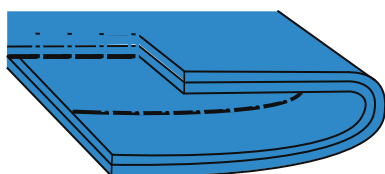

Tensione superiore troppo lenta: il filo superiore appare sul rovescio del tessuto. Regolare la tensione portando il selettore su un numero superiore e controllare nuovamente.

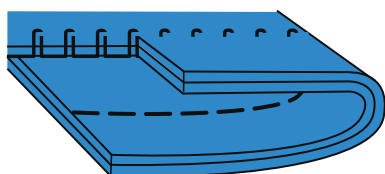

Tensione superiore troppo tirata: il filo inferiore appare sul dritto del tessuto. Regolare la tensione portando il selettore su un numero inferiore e controllare nuovamente.

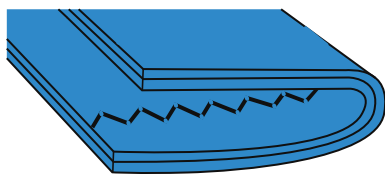

Tensione corretta del filo su zigzag

Estrazione del filo inferiore

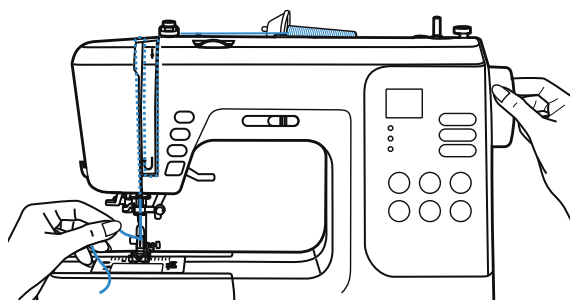

1 Alzare il piedino premistoffa.
Trattenere il filo dell'ago tra indice e pollice della mano sinistra come mostrato in figura.

2 Premere due volte il tasto ago alto/basso per abbassare e alzare l'ago e pescare così il filo della spolina.

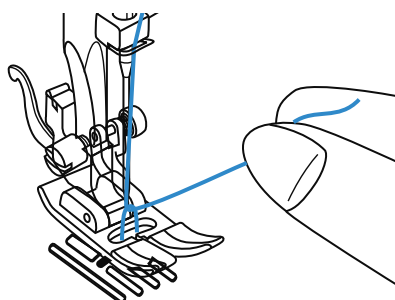
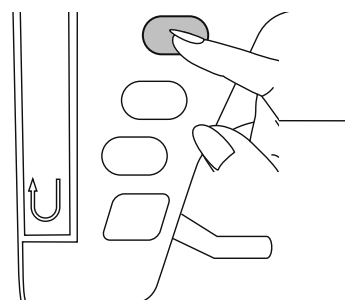

3 Portare circa 10/15 cm di entrambi i fili (superiore ed inferiore) sotto e dietro il piedino.

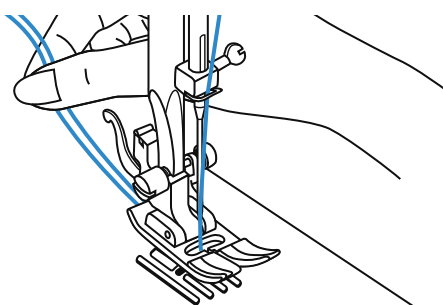

Taglio del filo

Rimuovere il tessuto portando i fili all'indietro.
Tagliare i fili utilizzando il tagliafilo laterale.
I fili verranno tagliati alla giusta lunghezza per iniziare una nuova cucitura.

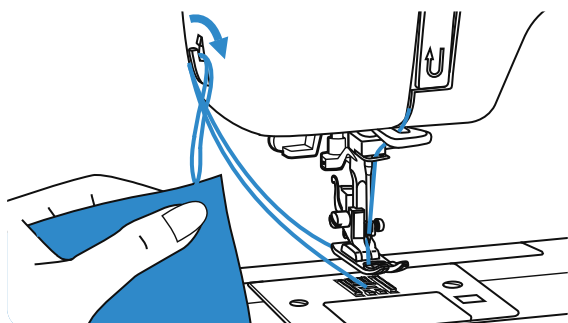

Leva alza piedino a due scatti

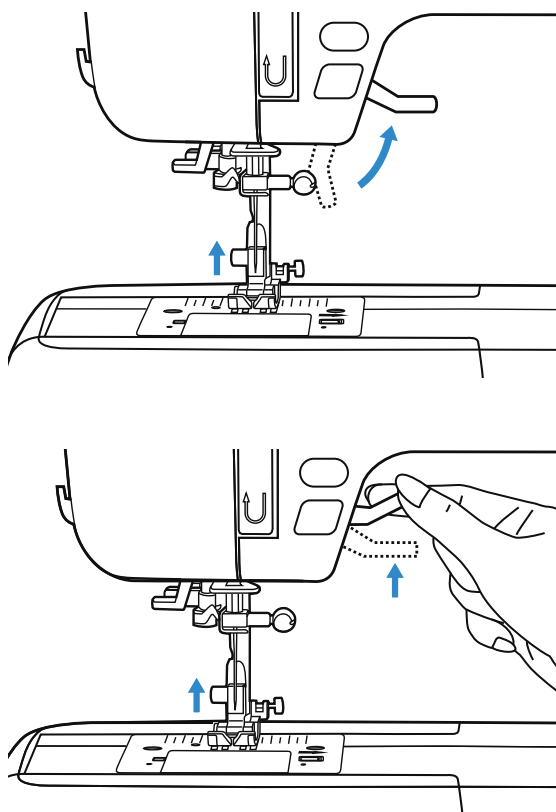

La leva alzapedino alza e abbassa il piedino.

E' possibile sollevare ulteriormente il piedino oltre la sua normale posizione per agevolare la rimozione del tessuto oppure per aiutarsi a posizionare tessuti spessi sotto il piedino premistoffa.

La leva si arresta automaticamente nella posizione normale; per portare la leva nella posizione di ulteriore alzata, spingere la leva in alto oltre tale mandata (vedere figura a fianco).

Innesto/disinnesto griffa trasporto

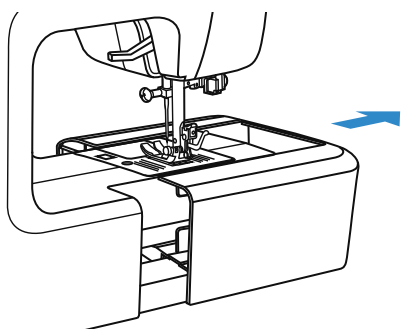

La leva di esclusione del trasporto è posta sotto al braccio libero nella parte posteriore della macchina. Rimuovere l'allunga base spingendolo verso l'esterno in direzione della freccia.

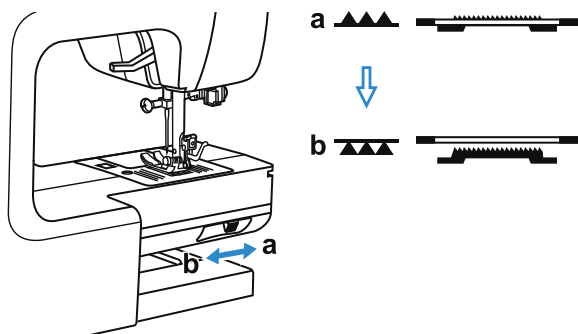

Per escludere la griffa che permette di trasportare il tessuto, spingere la leva in direzione di "b".

Per riportare la griffa trasporto nella sua posizione originale, spingere la leva in direzione di "a".

Ruotando il volantino verso sè di mezzo giro la griffa si innesta automaticamente.

Pulsanti macchina

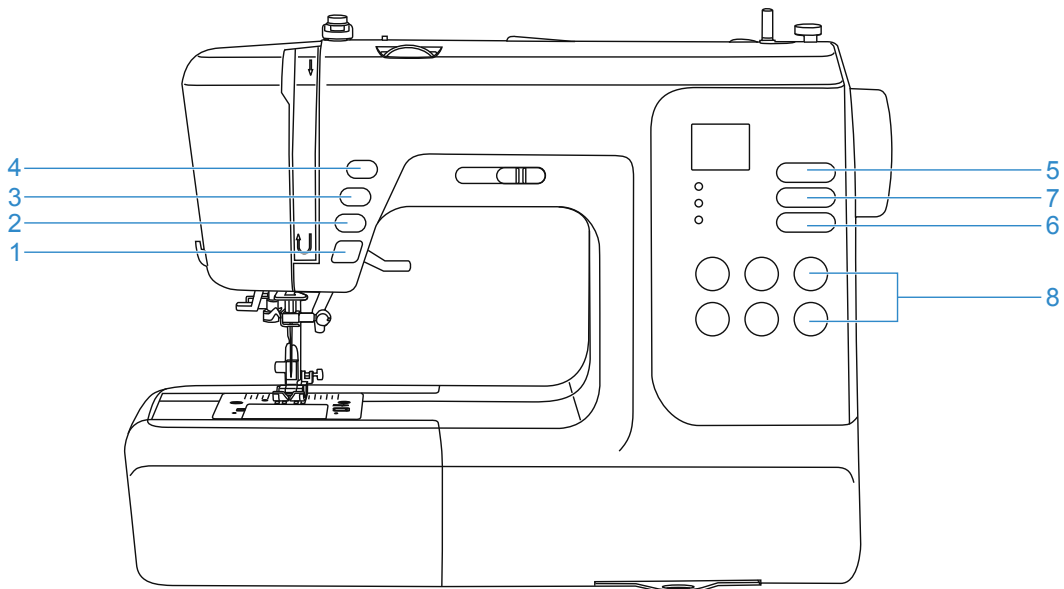

Pulsante start/stop (1)



Con questo pulsante è possibile cucire senza pedale. Premendo il pulsante la macchina inizia a cucire lentamente aumentando progressivamente la velocità precedentemente impostata attraverso il cursore di regolazione velocità; premendo nuovamente il pulsante la macchina si ferma posizionando automaticamente l'ago nella sua posizione più elevata.



Pulsante cucitura indietro (2)

Tenendo premuto il pulsante cucitura indietro la macchina esegue punti di cucitura all'indietro. Rilasciando il pulsante la macchina cuce nuovamente in avanti. E' possibile utilizzare il pulsante per i punti da 01 a 15 e da 23 a 80.



Pulsante nodo automatico (3)

Premendo il pulsante la macchina esegue automaticamente tre punti (= rinforzo) sulla stessa battuta d'ago per poi fermarsi. Tale funzione può essere cancellata premendo di nuovo sul pulsante oppure selezionando un qualsiasi altro punto. E' possibile utilizzare il pulsante per i punti da 06 a 15 e da 23 a 80.



Pulsante ago alto/basso (4)

Premendo questo pulsante si decide se la macchina, ad ogni arresto, deve fermarsi con l'ago puntato nel tessuto oppure con l'ago nella sua posizione più elevata.

Questo pulsante non può essere attivato mentre la macchina è in movimento ma esclusivamente a macchina ferma.

Viene anche utilizzato nell'operazione di estrazione del filo inferiore (fare riferimento a pagina 16).

Pulsante selezione modalità (5)

Quando si accende la macchina il LED si illumina sul disegno .

Modalità punti utili e punti decorativi:

 Sono disponibili 80 disegni con selezione da 1 a 80.

La selezione punto si esegue utilizzando i pulsanti di impostazione larghezza e lunghezza punto.

Modalità larghezza punto:

Impostare la larghezza punto desiderata utilizzando l'apposito pulsante.

---- Modalità lunghezza punto:

Impostare la lunghezza punto desiderata utilizzando l'apposito pulsante.

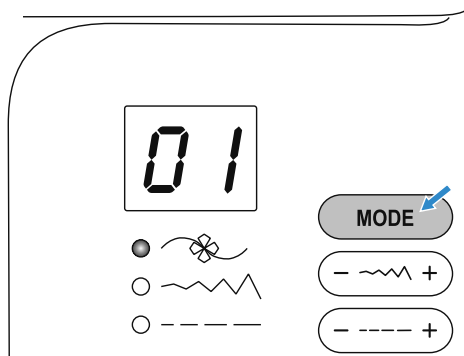

Pulsante regolazione lunghezza punto (6)

Quando si seleziona un punto, la macchina imposta automaticamente la lunghezza punto ottimale.

Per selezionare una lunghezza diversa da quella impostata, premere il pulsante MODE per spostarsi sulla relativa modalità.

Per allungare il punto premere il pulsante su " + " (a destra); per accorciare il punto premere il pulsante su " - " (a sinistra).

La lunghezza punto può essere regolata tra 0.0 e 4.5 (alcuni punti hanno lunghezza limitata non modificabile).

Quando la lunghezza punto rimane sull'impostazione automatica, il numero sul display lampeggia tre volte.

Quando il pulsante MODE indica il numero del punto, premere su " + " oppure " - " per aumentare i numeri con decime da 0 a 8.

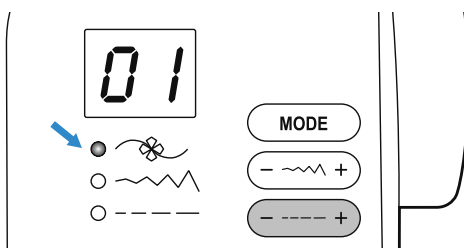
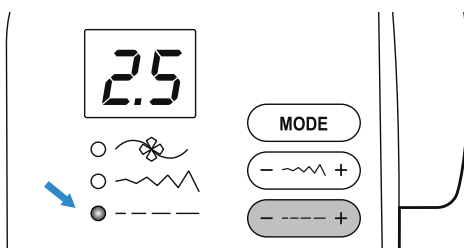

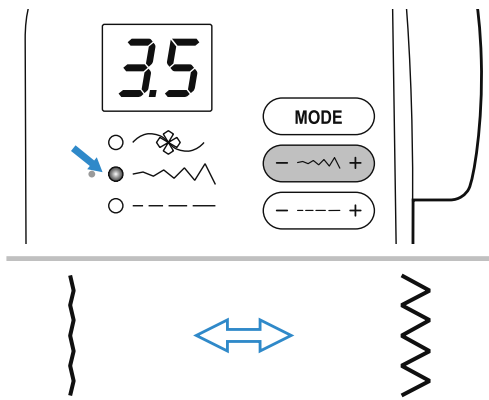

Pulsante regolazione larghezza punto (7)

Quando si seleziona un punto, la macchina imposta automaticamente la larghezza punto ottimale.

Per selezionare una larghezza diversa da quella impostata, premere il pulsante MODE per spostarsi sulla relativa modalità.

Per allargare il punto premere il pulsante su " + " (a destra); per stringere il punto premere il pulsante su " - " (a sinistra).

La larghezza punto può essere regolata tra 0.0 e 7.0 (alcuni punti hanno larghezza limitata non modificabile).

Quando la larghezza punto rimane sull'impostazione automatica, il numero sul display lampeggia tre volte.

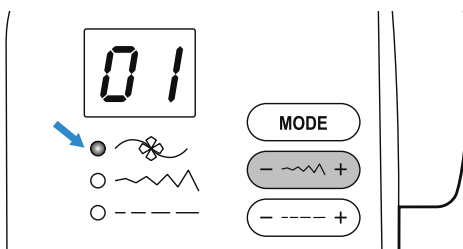

Quando il pulsante MODE indica il numero del punto, premere su " + " oppure " - " per aumentare i numeri con unità da 0 a 9.

Se i numeri selezionati superano le opzioni possibili, il display lampeggia emettendo un segnale acustico di avviso e la macchina non può essere avviata.

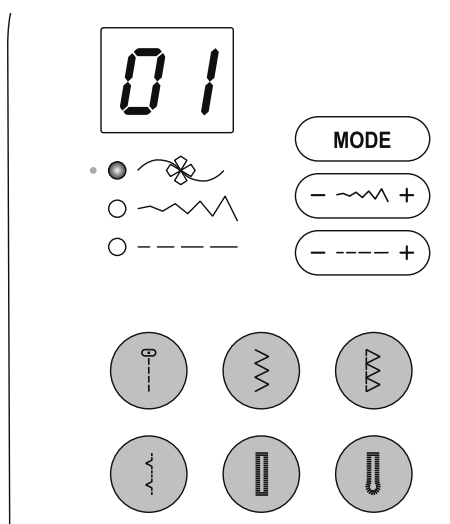

Pulsanti selezione diretta punto (8)









































E' possibile selezionare in qualsiasi modalità i punti più utilizzati con pulsanti a selezione diretta.

Per la selezione premere direttamente sul pulsante desiderato.

Grafico punti

Numero punto		larghezza (mm)		lunghezza (mm)		piedino premistoffa	Funzioni	
		Auto	Manuale	Auto	Manuale		Retropunto	Nodo auto
Punti utili	01	3.5	0.0~7.0	2.5	0.0~4.5	T	*	*
	02	0.0	0.0~7.0	2.5	0.0~4.5	T	*	*
	03	0.0	0.0~7.0	2.5	1.0~3.0	T	*	*
	04	1.0	1.0~6.0	2.5	1.0~3.0	T	*	*
	05	3.5	0.0~7.0	2.5	1.5~3.0	T	*	*
	06	5.0	0.0~7.0	2.0	0.3~4.5	T	*	*
	07	5.0	2.0~7.0	1.0	0.3~4.5	T	*	*
	08	5.0	2.5~7.0	2.5	1.0~3.0	T	*	*
	09	5.0	3.5~7.0	2.5	1.0~3.0	E	*	*
	10	5.0	2.5~7.0	2.5	1.0~3.0	T	*	*
	11	3.5	2.5~7.0	2.0	0.5~4.5	F	*	*
	12	3.5	2.5~7.0	1.0	0.5~4.5	F	*	*
	13	5.0	2.5~7.0	2.5	1.0~3.0	T	*	*
	14	7.0	2.5~7.0	2.5	1.0~3.0	A	*	*
	15	5.0	2.5~7.0	2.5	1.0~3.0	A	*	*
Asola automatica	16	5.0	3.0~7.0	0.5	0.3~1.0	D		
	17	5.0	3.0~5.5	0.5	0.3~1.0	D		
	18	7.0	5.5~7.0	0.5	0.3~1.0	D		
	19	5.0	3.0~5.5	0.5	0.3~1.0	D		
	20	6.0	3.0~7.0	1.0	1.0~2.0	D		
Occhiello	21	7.0	7.0,6.0,5.0	--	--	A		
Rammendo	22	7.0	3.5~7.0	2.0	1.0~2.0	D		
Punti satin	23	7.0	2.5~7.0	0.5	0.3~1.0	A	*	*
	24	7.0	2.5~7.0	0.5	0.3~1.0	A	*	*
	25	7.0	2.5~7.0	0.5	0.3~1.0	A	*	*
	26	7.0	2.5~7.0	0.5	0.3~1.0	A	*	*
	27	7.0	2.5~7.0	0.5	0.3~1.0	A	*	*
	28	7.0	2.5~7.0	0.5	0.3~1.0	A	*	*
	29	7.0	2.5~7.0	0.5	0.3~1.0	A	*	*
	30	7.0	2.5~7.0	0.5	0.3~1.0	A	*	*
	31	7.0	2.5~7.0	0.5	0.3~1.0	A	*	*
	32	7.0	2.5~7.0	0.5	0.3~1.0	A	*	*
	33	7.0	2.5~7.0	0.5	0.3~1.0	A	*	*
Punti a croce	34	5.0	2.5~7.0	2.5	1.0~3.0	A	*	*
	35	4.0	3.0~7.0	1.0	1.0~3.0	A	*	*
	36	6.0	3.0~7.0	1.5	1.0~3.0	A	*	*
	37	6.0	3.0~7.0	1.5	1.0~3.0	A	*	*
	38	6.0	5.0~7.0	1.5	1.0~3.0	A	*	*
Punti applicazione	39	3.5	2.5~7.0	2.5	1.5~3.0	T	*	*
	40	3.5	2.5~7.0	2.5	1.5~3.0	T	*	*

Grafico punti

Numero punto		larghezza (mm)		lunghezza (mm)		pedino premistoffa	Funzioni		
		Auto	Manuale	Auto	Manuale		Retro punto	Nodo auto	
Punti quilt	41		3.5	2.5~7.0	2.5	1.5~3.0	T	*	*
	42		4.0	2.5~7.0	2.0	1.0~4.5	T	*	*
	43		7.0	3.0~7.0	1.5	1.0~4.5	T	*	*
	44		5.0	2.5~7.0	2.0	1.0~3.0	T	*	*
	45		6.0	3.5~7.0	1.5	1.0~3.0	T	*	*
	46		5.0	3.5~7.0	1.5	1.5~3.0	A	*	*
Punti decorativi	47		5.0	2.5~7.0	2.5	1.0~3.0	A	*	*
	48		7.0	3.0~7.0	2.0	1.0~3.0	T	*	*
	49		6.0	4.5~7.0	1.5	1.0~3.0	A	*	*
	50		5.0	3.0~7.0	3.0	1.5~3.0	A	*	*
	51		7.0	2.5~7.0	2.0	1.0~3.0	T	*	*
	52		7.0	2.5~7.0	2.5	1.5~3.0	T	*	*
	53		5.0	2.5~7.0	2.5	1.5~3.0	T	*	*
	54		7.0	2.5~7.0	1.5	1.0~3.0	A	*	*
	55		7.0	2.5~7.0	2.5	1.0~4.5	T	*	*
	56		7.0	2.5~7.0	1.5	1.0~3.0	T	*	*
	57		7.0	3.5~7.0	2.0	1.0~3.0	T	*	*
	58		7.0	3.5~7.0	1.0	1.0~3.0	A	*	*
	59		7.0	3.0~7.0	1.5	1.5~3.0	A	*	*
	60		7.0	2.5~7.0	1.0	1.0~3.0	A	*	*
	61		7.0	3.0~7.0	2.0	1.5~3.0	A	*	*
	62		5.0	2.5~7.0	2.0	2.0~3.0	A	*	*
	63		7.0	3.5~7.0	3.0	2.0~3.0	A	*	*
	64		7.0	3.0~7.0	3.0	1.0~3.0	A	*	*
	65		7.0	2.5~7.0	3.0	2.0~3.0	A	*	*
	66		7.0	3.0~7.0	2.0	1.5~3.0	A	*	*
	67		7.0	2.5~7.0	2.0	1.0~3.0	A	*	*
	68		5.0	3.5~7.0	1.0	1.0~3.0	A	*	*
	69		7.0	3.0~7.0	2.0	1.5~3.0	A	*	*
	70		7.0	3.5~7.0	1.5	1.5~3.0	A	*	*
	71		7.0	3.0~7.0	2.5	1.5~3.0	T	*	*
	72		7.0	2.5~7.0	2.5	1.5~3.0	A	*	*
	73		7.0	3.0~7.0	2.5	1.0~3.0	T	*	*
	74		7.0	2.5~7.0	2.0	1.5~3.0	T	*	*
	75		7.0	3.5~7.0	2.0	1.5~3.0	T	*	*
	76		7.0	3.5~7.0	2.5	1.5~3.0	T	*	*
	77		5.0	2.5~7.0	2.0	1.0~3.0	T	*	*
	78		5.0	2.5~7.0	2.0	1.0~3.0	T	*	*
	79		5.0	3.0~7.0	2.0	1.0~3.0	T	*	*
	80		5.0	3.5~7.0	2.0	1.5~3.0	A	*	*

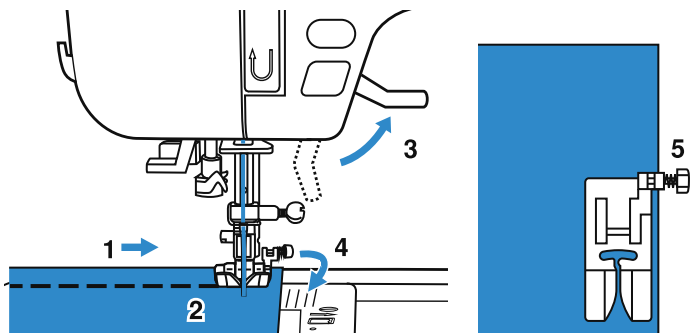

Cucitura di angoli

1. Fermare la macchina in corrispondenza di un angolo;
2. premere il tasto ago alto/basso per abbassare l'ago nel tessuto;
3. sollevare il piedino premistoffa tramite la leva;
4. ruotare il tessuto di 90° intorno l'ago per cambiare la direzione di cucitura;
5. abbassare il piedino e continuare a cucire.

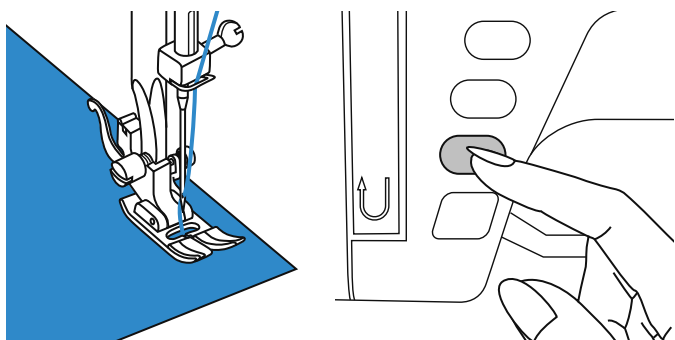

Pulsante cucitura indietro

Questa funzione rinforza il punto all'inizio e alla fine di una cucitura.

Premere il pulsante cucitura indietro e cucire 3-4 punti. Rilasciando il pulsante la macchina cuce nuovamente in avanti.

Cucitura a braccio libero

L'allunga base estraibile può essere rimossa tirando lateralmente il piano.

Facilita la cucitura di parti tubolari come orli di pantaloni, polsini, indumenti da neonato, eccetera.

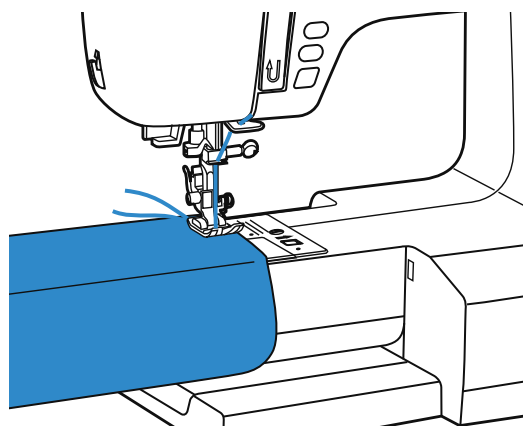
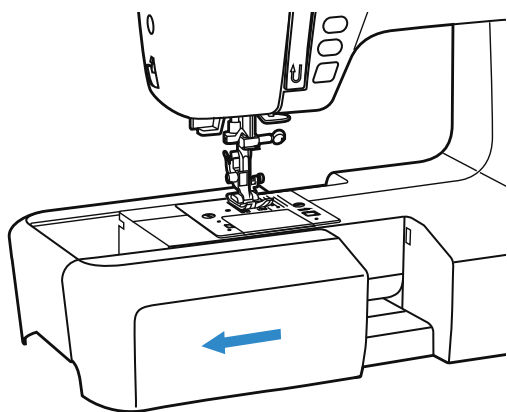

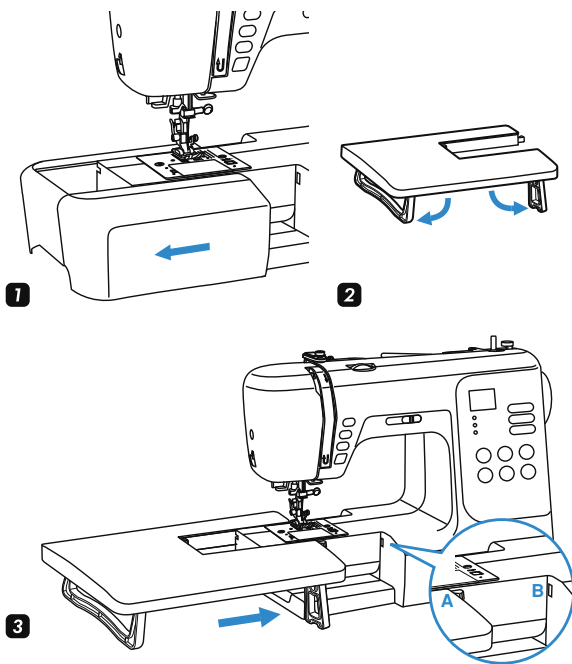

Tavolo di prolunga

Questo accessorio non è in dotazione alla macchina ma va acquistato a parte.

Il piano extra d'appoggio, facilita la cucitura di capi voluminosi.

- 1** - Rimuovere l'allunga base con vano accessori tirando lateralmente.
- 2** - Aprire i due supporti richiudibili (piccolo e grande) posti sotto il tavolo fino allo scatto in posizione di apertura.
- 3** - Inserire lateralmente il tavolo sul braccio libero fino a che scatti in posizione di fissaggio. **Nota:** accertarsi che i due perni (A) vengano inseriti nelle due guide (B).

Cucitura di tessuti pesanti

E' possibile cucire senza problemi stoffe pesanti tipo jeans seguendo questi accorgimenti:

- il piedino non deve avere una posizione obliqua ma una posizione orizzontale (altrimenti la griffa trasporto non fa presa e l'ago rischia di rompersi);
- il tessuto non va tirato ma guidato per evitare che l'ago colpisca il piedino o la placca e si rompa.

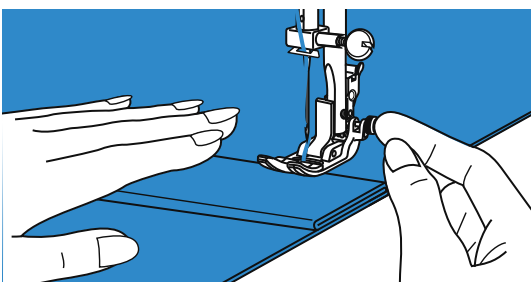
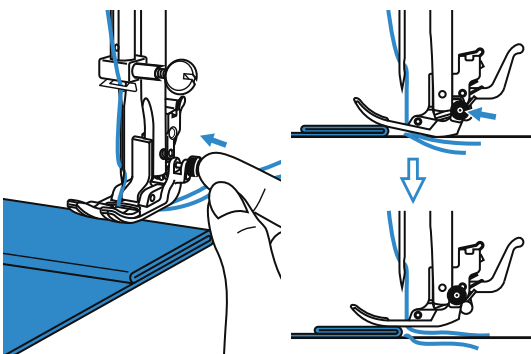

Procedere come segue

Variante 1

- Quando si incontra lo spessore dell'orlo più alto, fermare la macchina;
- premere il pulsante ago alto/basso per piantare l'ago nel tessuto (in questo modo non si sposta);
- sollevare il piedino tramite la leva alza piedino;
- fermare il piedino in posizione orizzontale premendo il bottoncino nero posto di lato; mantenerlo premuto così da fissare il piedino in posizione orizzontale;
- abbassare di nuovo il piedino e continuare a cucire lentamente (il bottone si rilascia automaticamente una volta cuciti alcuni punti).

Variante 2

Come la variante 1, ma invece di premere il bottoncino nero, posizionare del cartone o un altro pezzo di tessuto, in modo che il piedino sia in posizione orizzontale (il tessuto/cartone deve essere alto quanto lo spessore che si intende livellare).

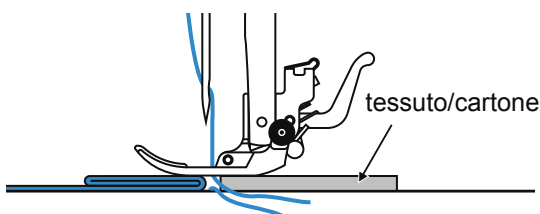

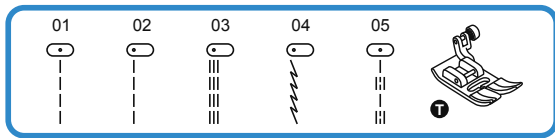

Punto dritto e posizione ago

Modifica posizione ago

Queste impostazioni sono valide solo per i punti da 01 a 05.

La posizione preimpostata è su 3,5 posizione ago al centro.

Premendo il pulsante regolazione larghezza punto su " - " la posizione ago si sposterà a sinistra; premendo il pulsante su " + " la posizione ago si sposterà a destra.

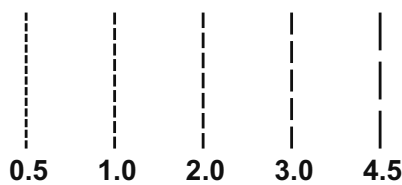
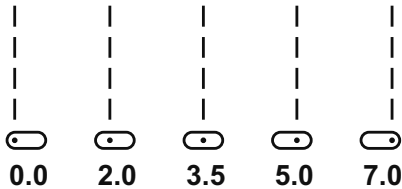

Modificare la lunghezza punto

Premendo il pulsante regolazione lunghezza punto su " - " la lunghezza punto si accorcia; premendo il pulsante su " + " la lunghezza punto si allunga.

In generale più il tessuto, il filo e l'ago sono spessi più il punto dovrebbe essere lungo (e viceversa).

Punto zigzag

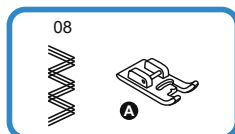
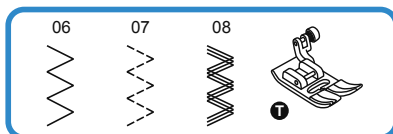

Regolazione larghezza punto

La larghezza massima del punto per cucire a zigzag è 7 mm. E' tuttavia possibile ridurre la larghezza per qualsiasi tipo di punto.

La larghezza punto aumenta quando si preme il pulsante regolazione larghezza punto su " + ".

E' possibile regolare il punto da 0.0 a 7.0 mm.

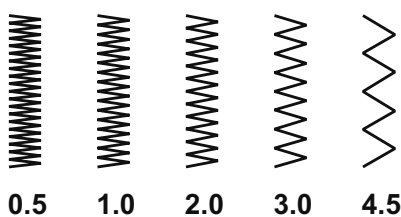
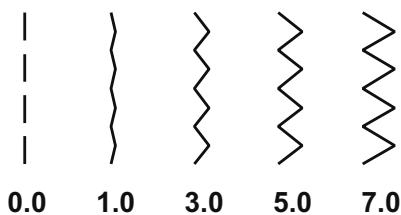

Regolazione lunghezza punto

La densità dei punti zigzag aumenta man mano che la regolazione lunghezza punto si avvicina a 0,3.

I punti a zigzag ottimali si ottengono con valori compresi fra 1.0 e 2.5.

I punti a zigzag molto fitti sono denominati punti satin.

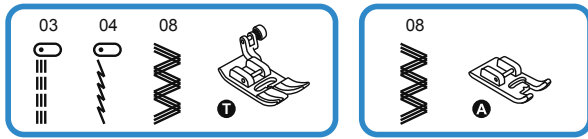

Punti elastici

1 - Utilizzare questi punti per eseguire cuciture elastiche e resistenti che si allungano con il tessuto senza strapparsi (A); ideale su tessuti elastici e maglina. Il punto dritto standard non è estendibile: per questo motivo si strappa quando il tessuto elastico viene allungato (B).

- Adatti anche per cuciture resistenti su tessuti pesanti come jeans e tela rigida.
- Questi punti possono anche essere utilizzati come orlo decorativo.

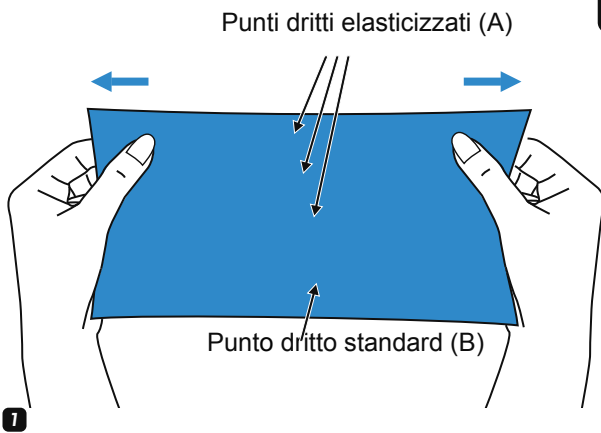

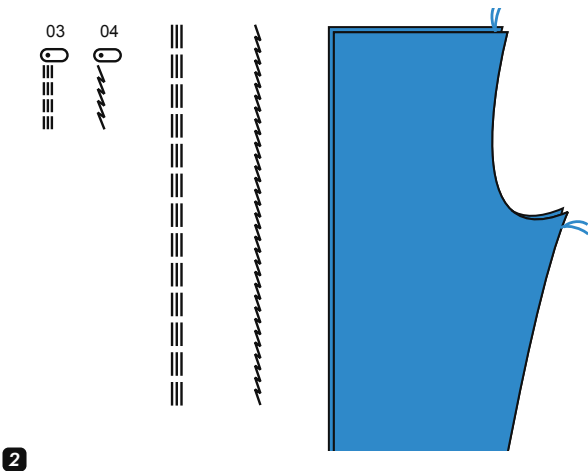

2 - Il punto dritto elastico viene utilizzato anche per il rinforzo triplo di cuciture elastiche e resistenti.

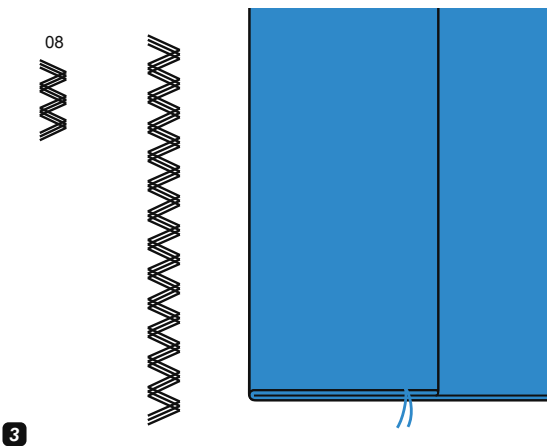

3 - Il punto zigzag triplo è consigliato per rinforzare il cavallo dei pantaloni, il sottomanica e confezionare articoli che richiedono cuciture ad alta tenuta.

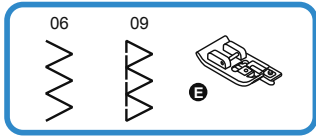



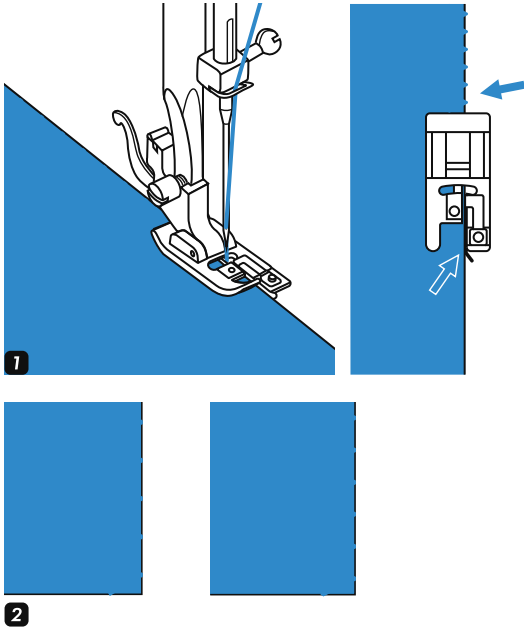

	
5.0~7.0	2.0~3.0

Punti overlock



- 1** - Inserire il piedino sopraggito E.
- 2** - Cucire il tessuto con il bordo appoggiato alla guida del piedino.

Attenzione: utilizzare esclusivamente i punti "  " e "  " impostando la **larghezza** punto non superiore a 5.

Se si imposta una larghezza punto superiore, è possibile che l'ago colpisca il piedino e si rompa.

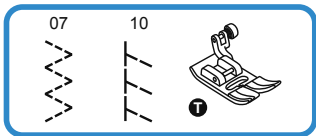

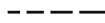
	
2.5~4.5	2.0~3.0

Piedino universale T

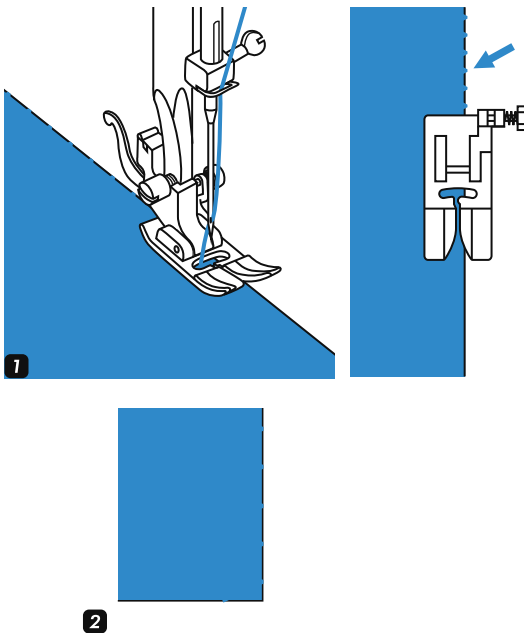

- 1** - Inserire il piedino universale T.
 - 2** - Per cucire il bordo, posizionare il piedino sul margine esterno del tessuto in modo che sulla destra l'ago oltrepassi appena il bordo cadendo nel vuoto.
- Per tessuti elasticizzati cucire ad una distanza dal bordo, pari alla larghezza del piedino; infine tagliare vicino al punto in cui il tessuto oltrepassa il margine esterno. In questo modo il bordo del capo non si deforma.

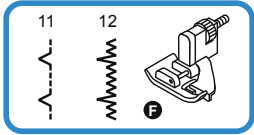

	
2.5~4.0	1.0~2.0

Orlo invisibile

Nota:

per eseguire un orlo invisibile è necessaria pratica; eseguire sempre una cucitura di prova.

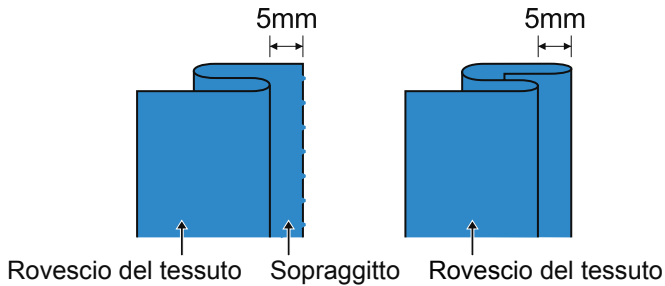

1

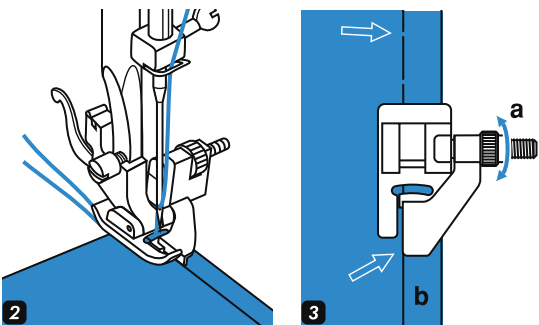

2

3

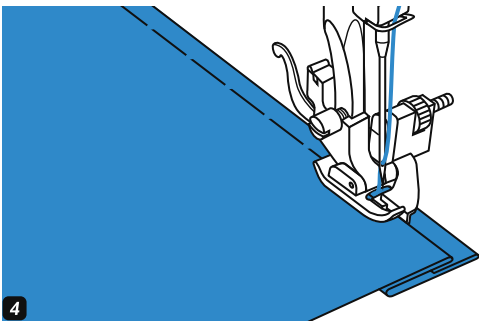

4

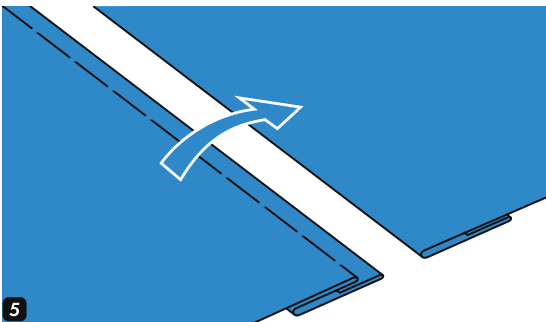

5

- 1 - Piegare il tessuto come illustrato, in modo che il dritto del tessuto sia rivolto verso l'alto.
- 2 - Posizionare il tessuto sotto il piedino. Ruotare manualmente il volantino finchè l'ago si sposta completamente verso sinistra. L'ago dovrebbe penetrare solo leggermente nella piega del tessuto. In caso contrario, correggere la larghezza punto.
- 3 - Regolare la guida (b) girando la manopola (a) in modo che si appoggi alla piega del tessuto.
- 4 - Cucire lentamente, guidando con attenzione il tessuto lungo la guida.
- 5 - Voltare il tessuto sulla lato del dritto.

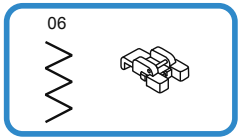

Cucitura bottoni

- Inserire il piedino per cucire bottoni.

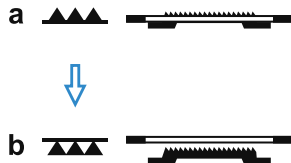
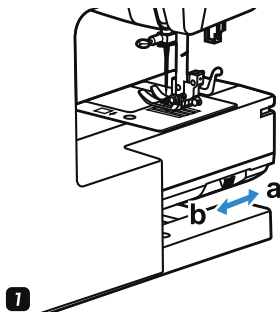

1 - Escludere la griffa, portando l'apposita leva esclusione trasporto su (da "a" su "b").

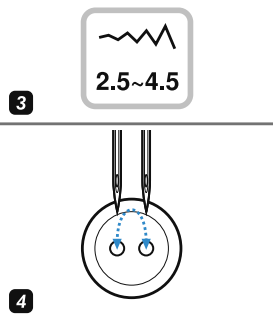
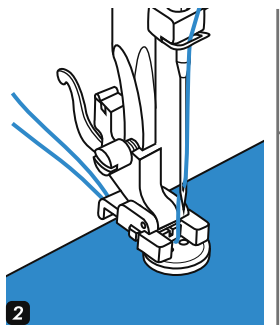

2 - Posizionare il tessuto sotto il piedino con il bottone nella posizione desiderata; abbassare il piedino.

3 - Selezionare il punto zigzag regolandone la larghezza su un valore compreso tra 2,5 e 4,5 in base alla distanza tra i due fori del bottone.

4 - Ruotare manualmente il volantino per verificare che l'ago entri esattamente nel foro sinistro e destro del bottone.

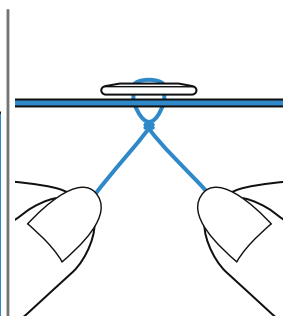
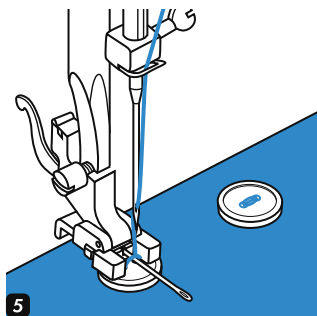

5 - Per cucire bottoni su tessuti pesanti (esempio cappotto, giacca) posizionare un ago perpendicolare ai fori creando un gambo di sostegno. Cucire circa 10 punti quindi annodare i fili sul rovescio del tessuto.

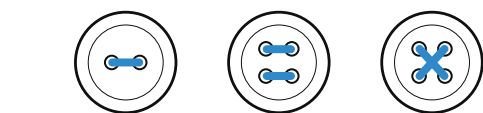

6 - Per bottoni con 4 fori, eseguire dapprima la cucitura dei primi due fori anteriori, poi spostarsi sugli altri due, ripetendo l'operazione.
- Al termine della cucitura, riportare la leva esclusione trasporto su (da "b" su "a"); ruotando manualmente il volantino di un giro completo si sentirà un click di avvenuto inserimento.

Cucitura asole

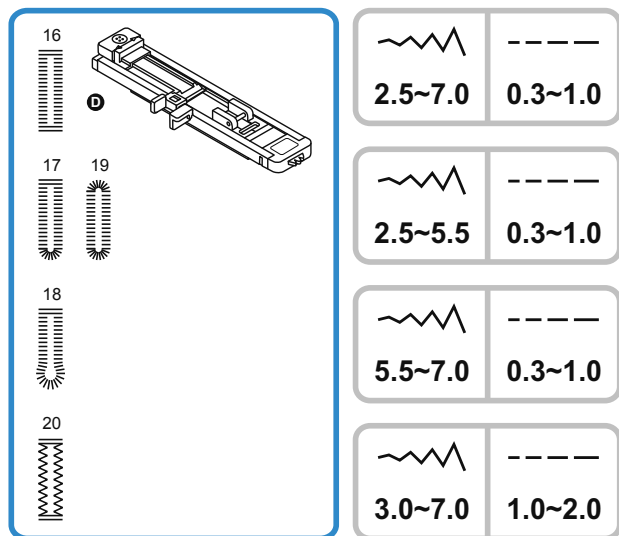

Asola numero 16: tessuti da sottili a medi

Asola numero 17: asole orizzontali su bluse con tessuti da sottili a medi

Asola numero 18: per cappotti oppure giacche

Asola numero 19: tessuti da sottili a medi

Asola numero 20: per jeans e tessuti elasticizzati

Nota:

prima di procedere alla cucitura di un'asola, eseguire una prova su un ritaglio dello stesso tessuto sul quale si intende cucire l'asola.

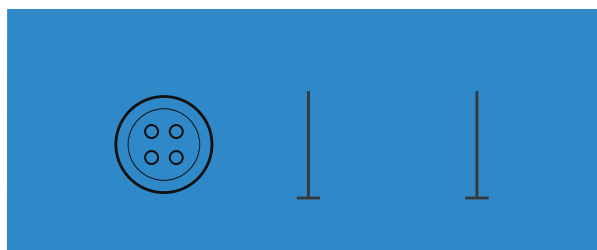

Segnare la posizione dell'asola sul tessuto (la lunghezza massima di un'asola è 3 cm).

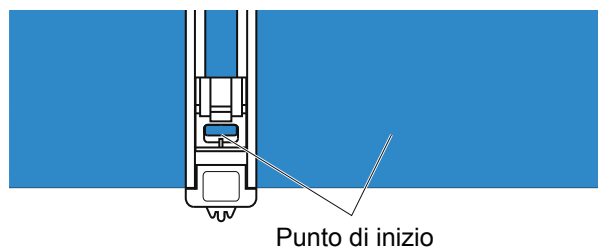
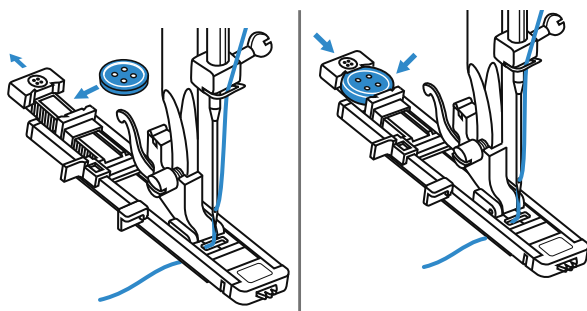

- Inserire il piedino asola automatica D.
- Aprire il supporto bottone posto dietro al piedino ed inserirci il bottone dentro.
- Facendo aderire il supporto bottone allo stesso, la dimensione dell'asola viene determinata automaticamente.
- Premere due volte il pulsante ago alto/basso per fare passare il filo superiore attraverso il piedino.
- Selezionare il punto asola desiderato.
- Regolare larghezza e lunghezza punto in base al tessuto prescelto (eseguire una prova su un ritaglio dello stesso tessuto sul quale si intende cucire l'asola).
- Posizionare il tessuto sotto al piedino in modo che il contrassegno del centro sul piedino sia allineato con la linea dell'asola disegnata.

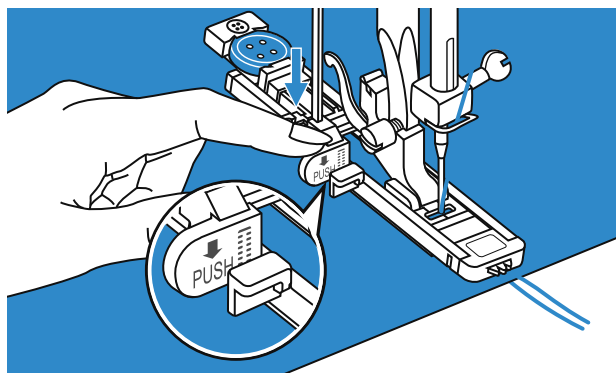

- Spingere la leva asola  automatica fino al suo punto più basso e situarla dietro l'apposito supporto.

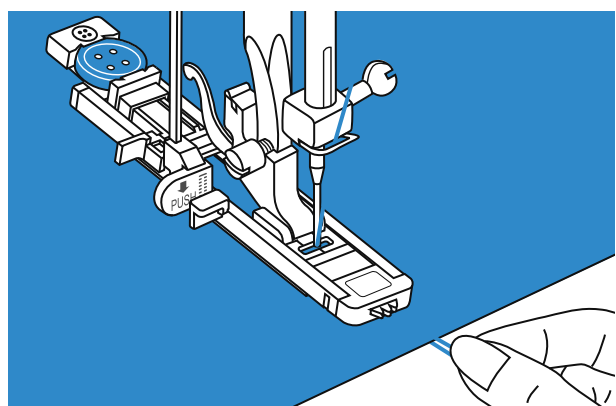

- Tenere leggermente l'estremità del filo superiore ed iniziare a cucire.

Nota:
guidare delicatamente il tessuto con le mani.
Prima del termine della cucitura, verranno cuciti automaticamente alcuni punti di rinforzo.

Sequenza esecuzione asola:

l'asola viene cucita da davanti verso dietro, quindi di nuovo in avanti

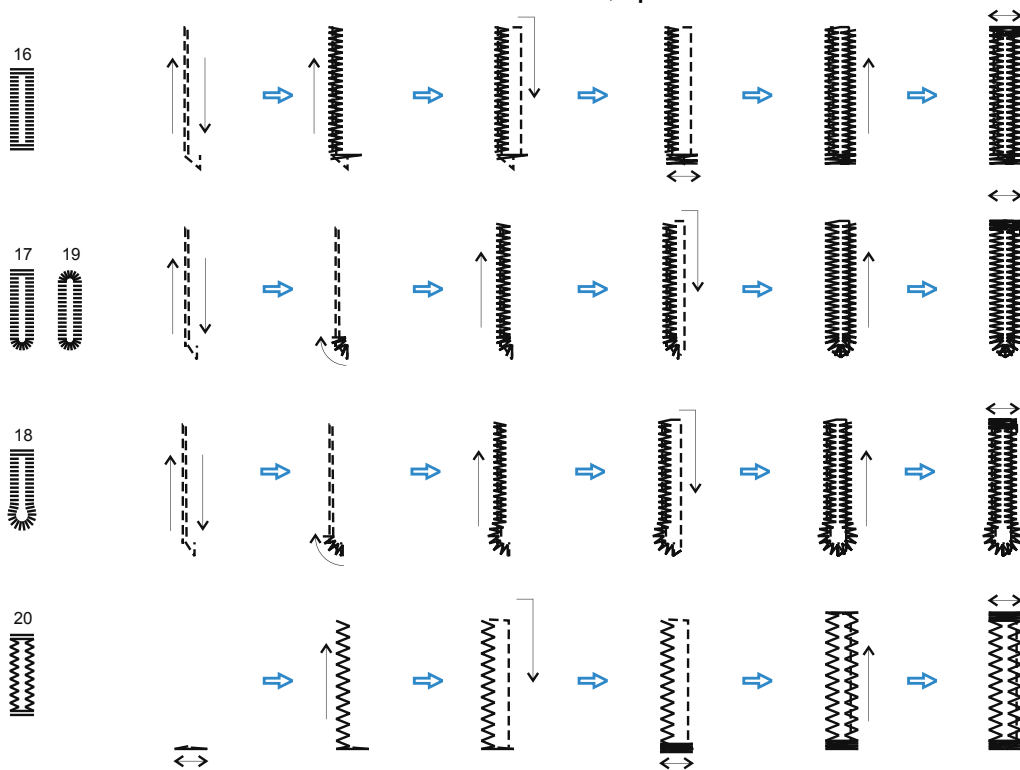

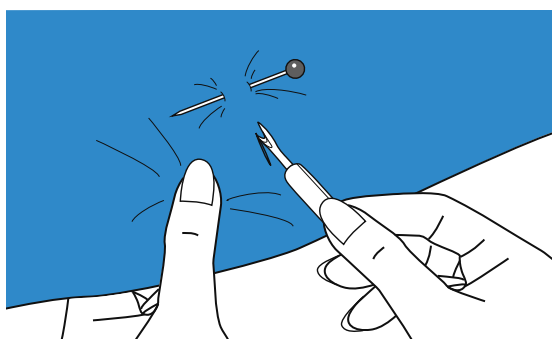
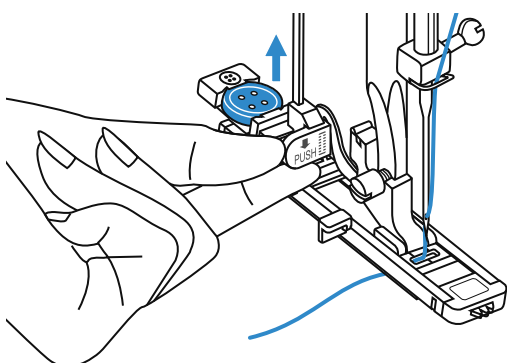

- Sollevare il piedino che tornerà in posizione iniziale automaticamente e tagliare il filo.
- Per cucire ulteriori asole ripetere l'intera operazione.
- Al termine della cucitura riportare la leva asola  automatica in posizione originale.

- Utilizzando il taglia asola (disponibile tra gli accessori in dotazione), tagliare l'asola tra le due travette senza oltrepassare i punti cuciti (usare uno spillo come dispositivo di arresto da posizionare all'estremità della travetta).

Asole su tessuto elasticizzato

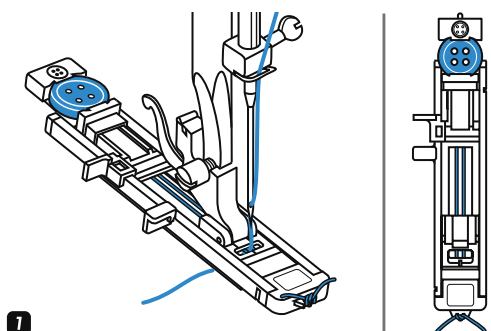

1

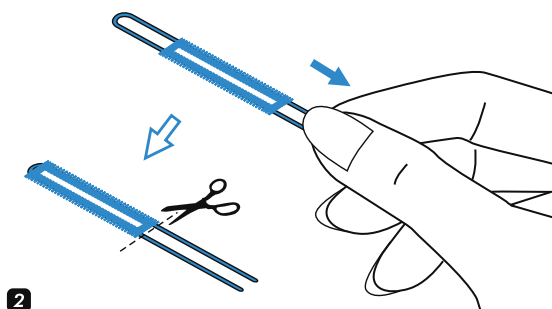

2

- 1** - Per realizzare asole su tessuto elasticizzato, è necessario utilizzare un filo spesso tipo cordoncino.
 - Agganciare il cordoncino dietro al piedino. Portare le due estremità del filo davanti al piedino inserendole nelle apposite scanalature.
 - Iniziare a cucire.
 - Adeguare larghezza e lunghezza punto allo spessore del cordoncino.
- 2** - Ad asola ultimata, tirare con cura le estremità del cordoncino in modo che siano ben tese sotto le cuciture, quindi tagliare il filo eccedente.

Nota:

si consiglia di rinforzare il rovescio del tessuto con lo stabilizzatore.

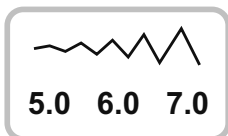

A



B



C

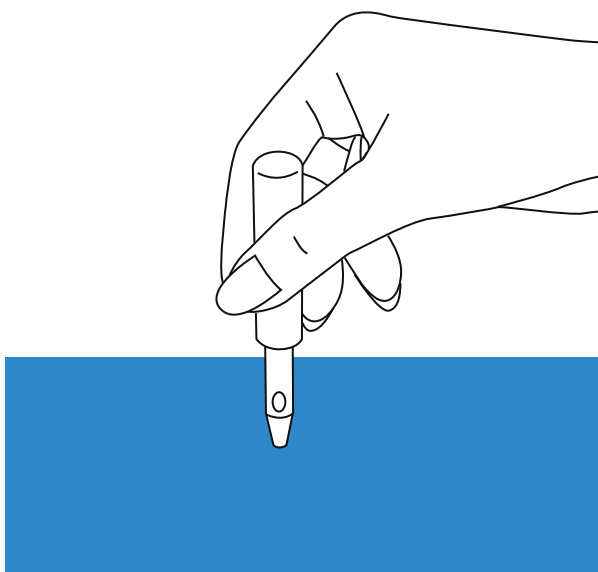

Punto occhiello

Selezionare questo punto per eseguire occhielli su giacche oppure fori su cinture.

Selezionare il punto 21 ed inserire il piedino per punti satin (A).

Premere i pulsanti di regolazione larghezza punto “-” oppure “+” per selezionare le dimensioni dell’occhiello.

Dimensioni dell’occhiello:

- A. piccolo 5.0 mm
- B. medio: 6.0 mm
- C. grande: 7.0 mm

Abbassare l’ago nel tessuto all’inizio della cucitura e abbassare il piedino. Al termine della sequenza vengono eseguiti automaticamente punti di rinforzo. La macchina si ferma.

Forare il centro dell’occhiello con un punzone per asole/occhielli (non fornito in dotazione).

Nota:

se si utilizza filo sottile, il punto potrebbe risultare leggero. In tal caso, cucire l’occhiello due volte, una sopra l’altra.

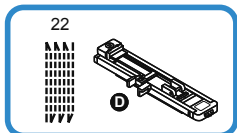

3.5~7.0	1.0~2.0

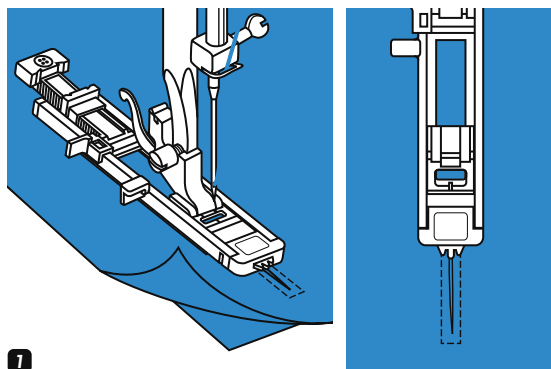

Punto rammendo

Selezionare il punto 22 ed inserire il piedino asole

- 1** Fissare lo strato superiore e quello inferiore del tessuto. Selezionare la posizione ago.

Posizionare il piedino asole al centro dell'area da rammendare; abbassare il piedino.

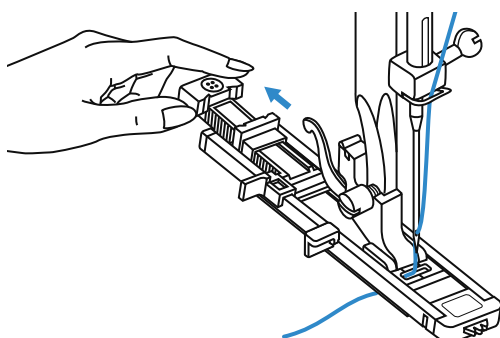

- 2** Allungare il supporto bottone regolando la guida del piedino asole alla lunghezza desiderata.

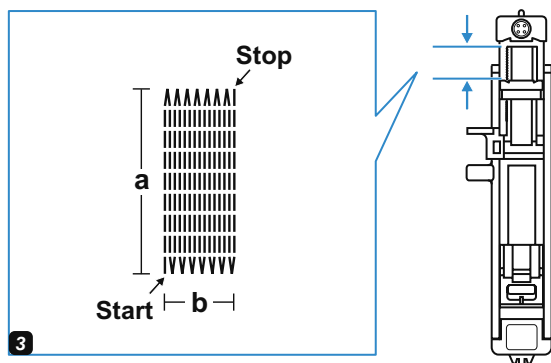

- 3** Le dimensioni delle linee di cucitura sono variabili. Tuttavia la lunghezza massima del punto è di 2.6 cm e la larghezza massima è di 7.0 cm.

a. Lunghezza della zona da rammendare
b. Larghezza della zona da rammendare

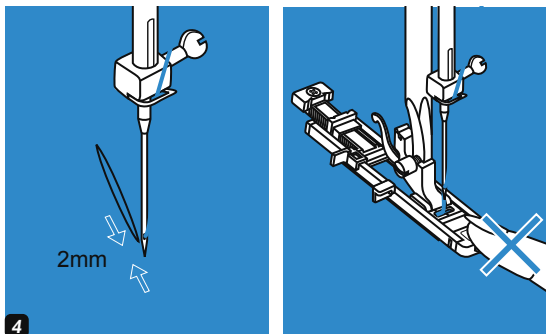

Posizionare il tessuto in modo che l'ago si trovi 2 mm davanti la zona da rammendare; quindi abbassare il piedino premistoffa.

Nota:

quando si abbassa il piedino non spingere la parte davanti del piedino, altrimenti il rammendo non verrà eseguito con le dimensioni desiderate.

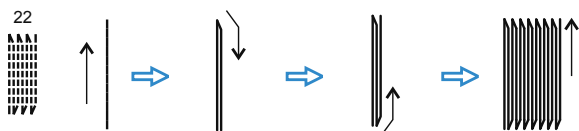
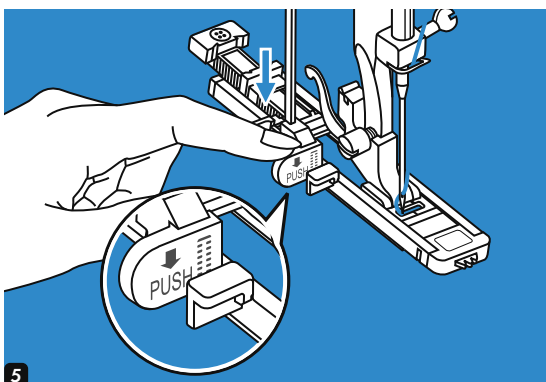

Il punto rammendo viene eseguito con una cucitura che parte da davanti e continua indietro come mostrato nella figura a fianco.

Nota:

se la stoffa non viene trasportata sotto la griffa, potrebbe rendersi necessario aumentare la lunghezza punto (quella selezionata potrebbe essere troppo stretta).

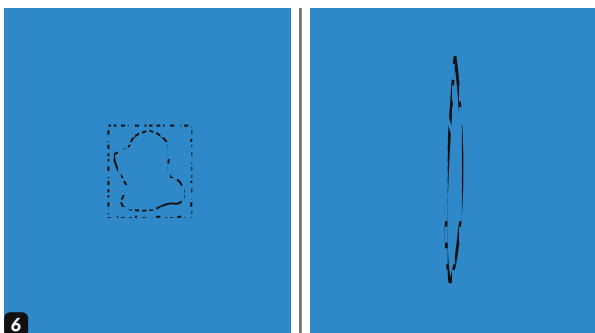

Se l'area da rammendare risulta particolarmente logorata ripetere l'operazione eseguendo la cucitura anche in senso orizzontale.

Inserimento di una cerniera

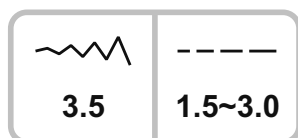
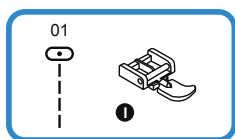

- Durante la cucitura con il piedino cerniere lampo si può utilizzare solo il punto dritto con posizione ago centrale (dopo la selezione del punto NON modificarne la larghezza). Se si utilizzano altri punti o altre posizioni ago è possibile che quest'ultimo colpisca il piedino e si rompa.

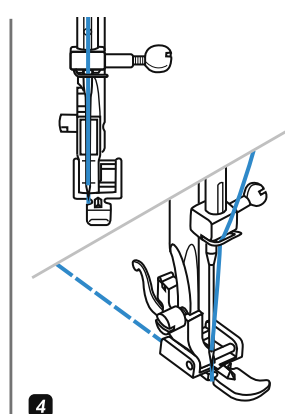
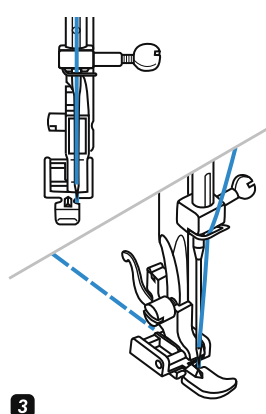
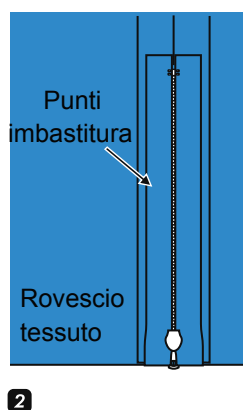
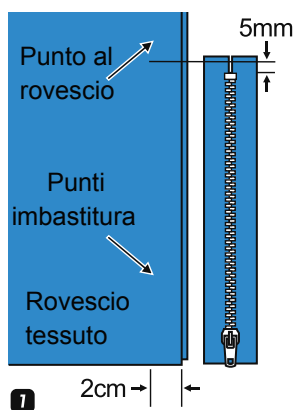

- 1 - Imbastire l'apertura della cerniera sul capo.
- 2 - Con il ferro da stiro aprire il margine di cucitura.
- 3 - Posizionare la cerniera sul margine di cucitura con il lato anteriore rivolto verso il basso e con i denti contro la linea di cucitura. Imbastire il nastro della cerniera.
- 4 - Inserire il piedino cerniera lampo. Quando si cuce il lato sinistro della cerniera, fissare il lato destro del perno del piedino al relativo supporto.
- 5 - Quando si cuce il lato destro della cerniera, fissare il lato sinistro del perno del piedino al relativo supporto.

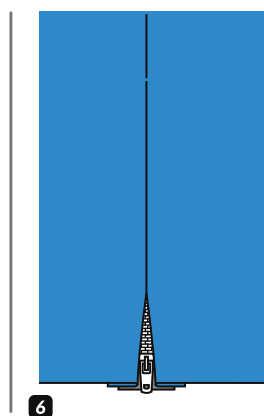
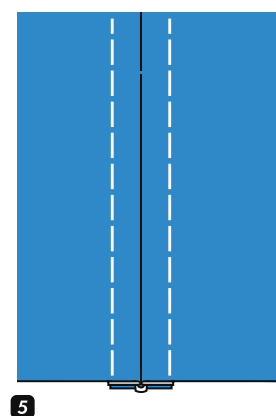

- 5 - Cucire la metà sinistra della cerniera procedendo dall'alto verso il basso.
- 6 - Arrivati in basso, passare trasversalmente sull'altro lato e cucire il lato destro. Togliere l'imbastitura e stirare.

Cucire una cerniera nascosta su un lato

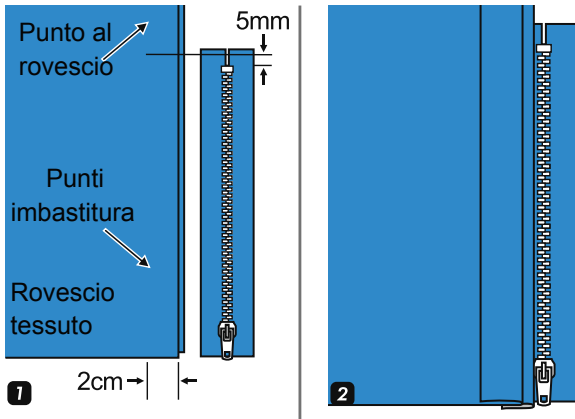

- 1 - Imbastire l'apertura della cerniera sul capo.
- 2 - Ripiegare sul lato sinistro del margine di cucitura.
Piegare il margine destro di cucitura di 2cm.

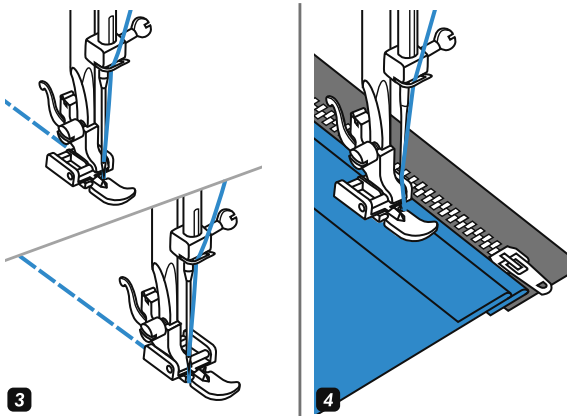

- 3 - Inserire il piedino cerniera lampo I.
Quando si cuce il lato sinistro della cerniera, fissare il lato destro del perno del piedino al relativo supporto.
Quando si cuce il lato destro della cerniera, fissare il piedino al supporto sinistro.
- 4 - Cucire la metà sinistra della cerniera procedendo dal basso verso l'alto.

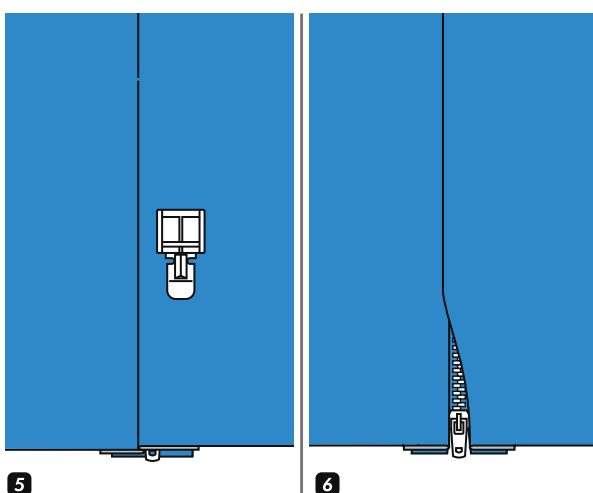

- 5 - Rivoltare il tessuto sul lato dritto. Arrivati in basso passare trasversalmente sull'altro lato e cucire il lato destro della cerniera.
- 6 - Fermarsi 5 cm prima dell'estremità superiore della cerniera.
Togliere il filo dell'imbastitura, aprire la cerniera e ultimare la cucitura.

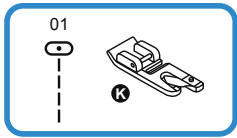

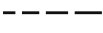
	
3.5	1.5~3.0

Piedino orlo arrotolato K

Il piedino orlo arrotolato K non è fornito in dotazione alla macchina ma va acquistato a parte.

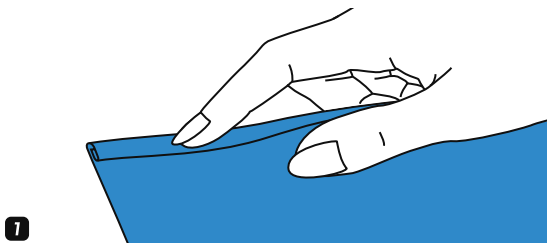

- 1** - Ripiegare il bordo del tessuto di circa 3 mm e poi un'altra volta di 3 mm per una lunghezza di circa 5 cm lungo il bordo del tessuto.

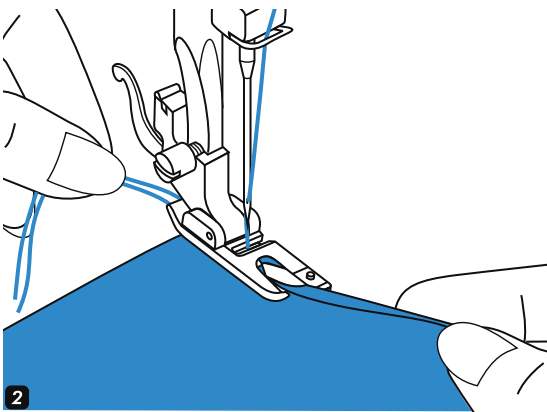

- 2** - Ruotare il volantino verso di sé finché l'ago penetra nell'orlo. Abbassare il piedino. Cucire diversi punti quindi sollevare nuovamente il piedino. Introdurre l'orlo nell'apertura a spirale del piedino orlatore muovendo il tessuto in avanti e indietro finché l'orlo si arrotola.

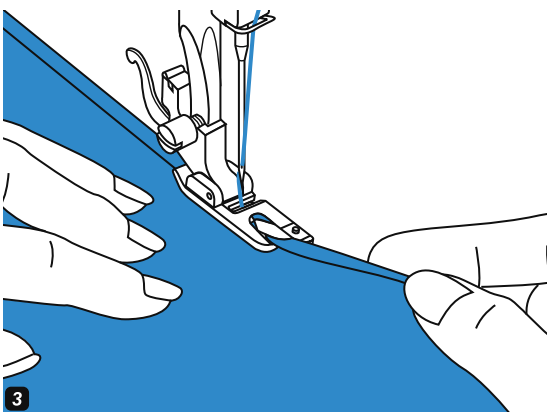

- 3** - Abbassare il piedino e cucire lentamente guidando con cura nella spirale il bordo da cucire.

Piedino cordoncino M

Il piedino cordoncino M non è fornito in dotazione alla macchina ma va acquistato a parte.

Applicare uno o tre cordoncini per graziose rifiniture su giacche, gilet o bordure.

È possibile utilizzare filo perlato, lana per lavori a maglia, filo da ricamo, cordoncini, fili per lavori all'uncinetto.

Prima di procedere, eseguire una prova su un ritaglio di tessuto di scarto.

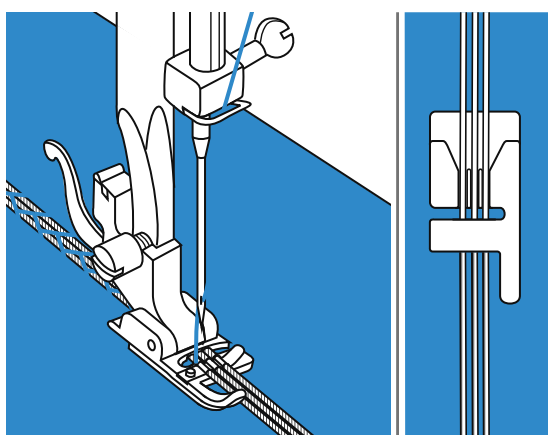
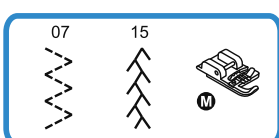
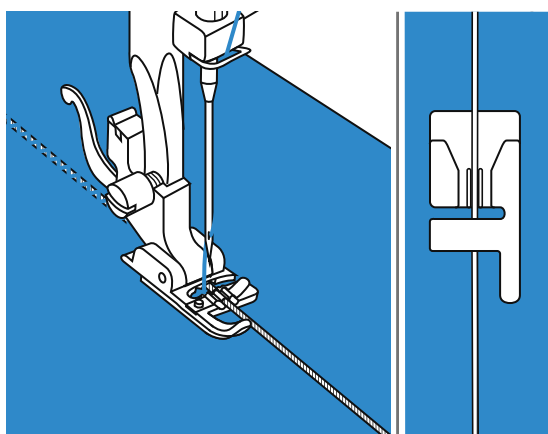
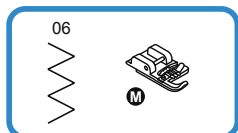

Applicazioni di cordoncini singoli

- Disegnare il motivo sul tessuto. Fare passare il filo da destra nella scanalatura del piedino per l'applicazione di cordoncini.

Estrarre circa 5 cm di cordoncino e farlo passare dietro il piedino. Le scanalature sotto il piedino fissano il cordoncino sul punto giusto mentre viene applicato.

- Selezionare il punto e regolare la relativa larghezza in modo che i punti siano appena sufficienti per fissare esattamente il cordoncino. Abbassare il piedino e cucire lentamente guidando il cordoncino lungo il motivo.

Applicazioni di cordoncini tripli

- Spostare il filo per cucire verso sinistra ed inserire tre cordoncini nelle scanalature sotto il piedino. Estrarre circa 5 cm di ogni cordoncino e farli passare dietro il piedino.
- Selezionare il punto desiderato e regolare la relativa lunghezza in modo che i punti siano appena sufficienti per fissare esattamente i cordoncini. Abbassare il piedino e cucire lentamente guidando il cordoncino lungo il motivo.

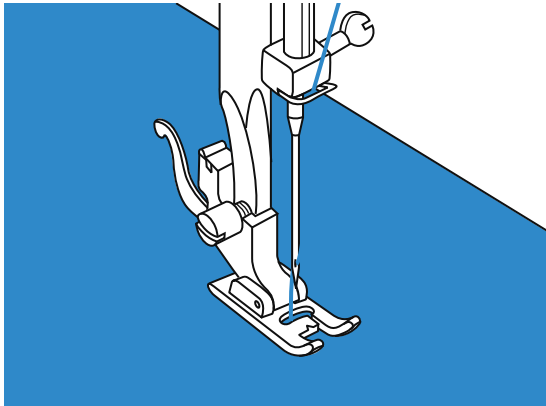
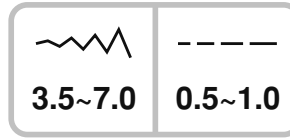
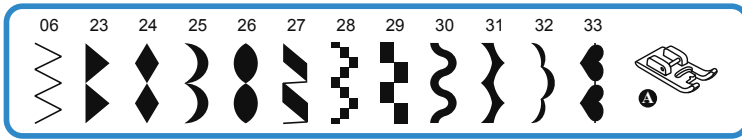

Punti satin

Utilizzare il piedino per punti satin per eseguire gli appositi punti.

Il piedino possiede due scanalature nella parte inferiore che consentono di cucire con facilità; il piedino scivola lungo lo spessore dei punti in modo che il tessuto venga trasportato uniformemente durante la cucitura.

I punti satin o decorativi possono essere modificati a piacere regolando la lunghezza e/o larghezza punto. Con ritagli di tessuto eseguire prove con diverse impostazioni fino a stabilire quella adatta al tessuto.

Nota:

quando si cuciono tessuti molto leggeri e sottili, si consiglia di rinforzare il rovescio con stabilizzatore.

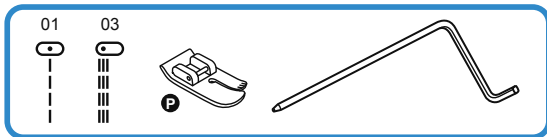

3.5	1.0~3.0

Guida per quilting

Trapuntatura

Nota:

utilizzare esclusivamente il punto dritto centrale: se si utilizzano altri punti o altre posizioni ago, è possibile che quest'ultimo colpisca il piedino e si rompa.

- Inserire il piedino punto dritto P (non fornito in dotazione alla macchina ma acquistabile a parte).
- Inserire la guida per quilting nel supporto del piedino come illustrato e regolarla alla larghezza desiderata.
- Cucire la prima fila e spostare il tessuto. Cucire le altre file in modo che la guida scorra ogni volta lungo la linea di cucitura precedente.

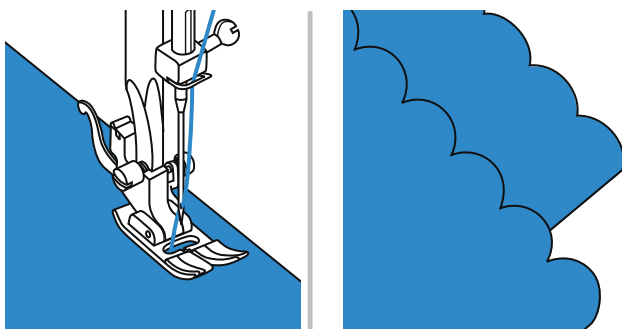
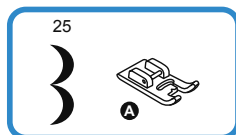
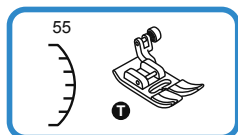
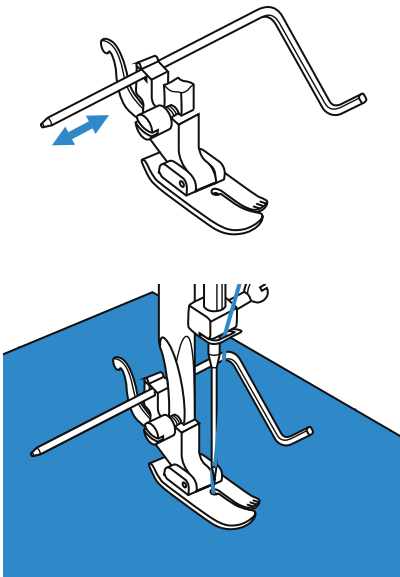

Orlo festone

Posizionare i due strati del tessuto uno sopra l'altro, dritto su dritto, quindi cucire lungo il bordo.

Tagliare il tessuto vicino alla linea di cucitura lasciando un margine di 3 mm.

Tagliare il margine come illustrato in figura con forbici appuntite.

Voltare la stoffa e spingere verso l'esterno gli archetti del festone; stirare con il ferro. Cucire sulla linea dell'orlo.

Tagliare il tessuto vicino alla linea di cucitura facendo attenzione a non tagliare i fili della cucitura.

Utilizzare forbici da ricamo.

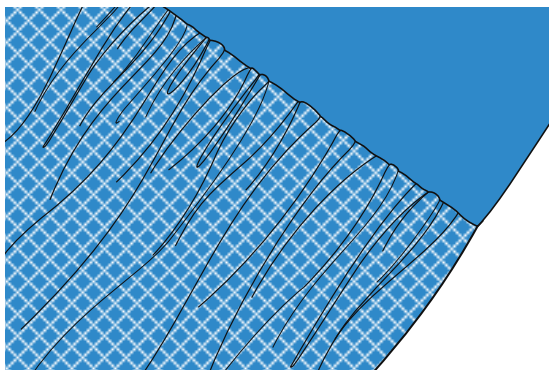
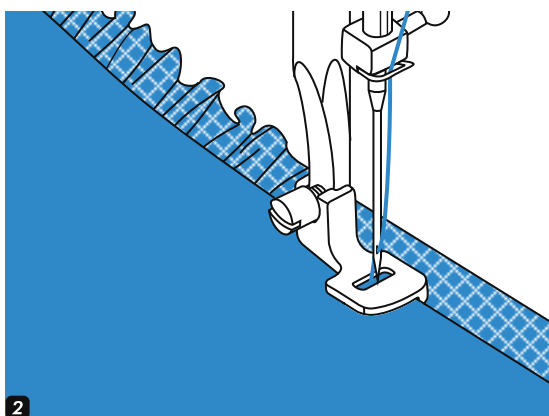
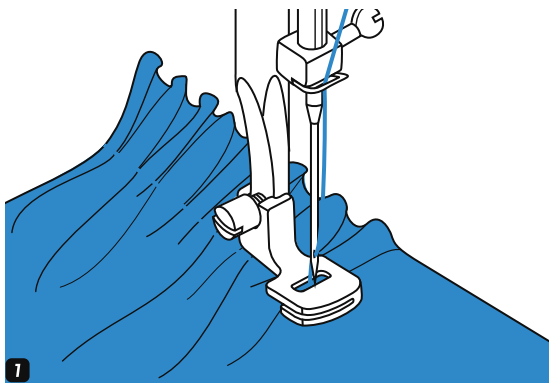
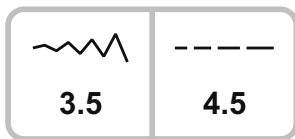
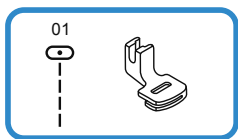

Piedino arricciatore

Arricciatura

Il piedino arricciatore non è fornito in dotazione alla macchina ma va acquistato a parte.

- 1** - Togliere il supporto piedino ed inserire il piedino arricciatore.
Regolare la tensione del filo su 2.
- Posizionare il tessuto da arricciare a destra e sotto il piedino. Cucire una fila di punti, mantenendo il bordo del tessuto allineato al bordo destro del piedino.
- I punti faranno sì che il tessuto si arricci automaticamente.
E' adatto per tessuti da leggeri a medi.

Per arricciare e cucire tessuti allo stesso tempo

- 2** Il piedino per arricciatura presenta una fessura nella parte inferiore (doppia suola).
Quando si inserisce il tessuto nella fessura, è possibile arricciare lo strato inferiore del tessuto e allo stesso tempo cucire lo strato superiore che rimane invece disteso.
- Posizionare il tessuto da arricciare sotto il piedino con il dritto del tessuto rivolto verso l'alto.
- Posizionare lo strato superiore del tessuto nella fessura con il dritto verso il basso.
- Guidare i due strati come illustrato.

Nota:

per determinare la tensione giusta per eseguire l'arricciatura desiderata, fare delle prove con ritagli di stoffa di scarto. Così facendo sarà più facile stabilire la regolazione corretta.
Eseguire le prove con lo stesso tessuto e lo stesso filo del lavoro definitivo.
L'arricciatura lungo la linea del filo orizzontale risulta migliore che lungo quella verticale.
Cucire a velocità lenta o media per controllare meglio il tessuto.

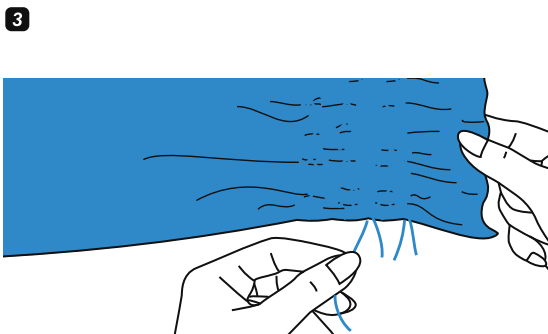
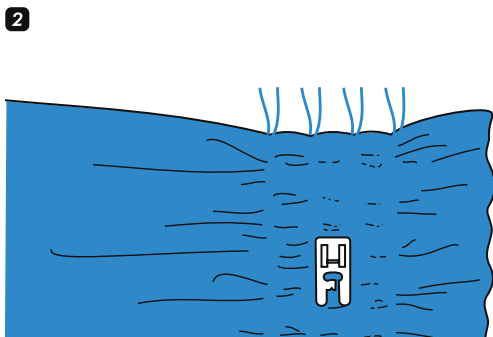
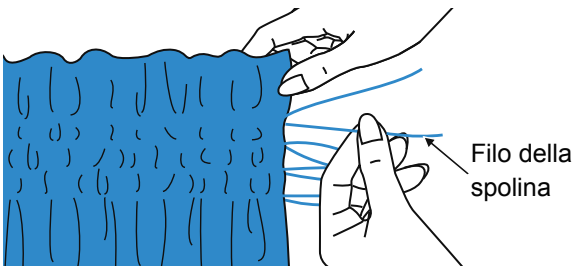
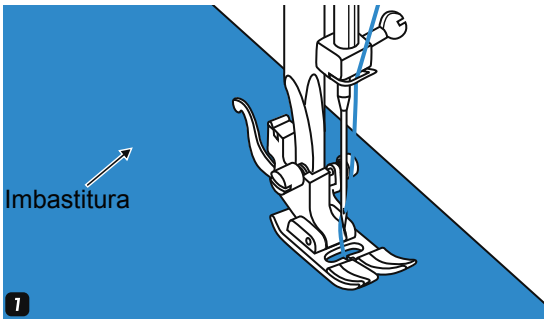
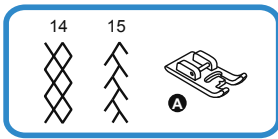

Ricamo punto smock

- 1** - Regolare la tensione del filo su 2.
Con il piedino punti satin A cucire sulla superficie in cui si desidera fare l'arricciatura, linee dritte lunghe (tipo imbastitura) ad intervalli di 1 cm.
- 2** - Annodare i fili su un lato.
- Tirare i fili e distribuire uniformemente le pieghe; fissare i fili dall'altro lato.
- 3** - Regolare la tensione del filo nuovamente su 4 e cucire con punti decorativi tra le linee dei punti dritti.
- 4** - Togliere i fili del punto dritto precedentemente eseguiti.

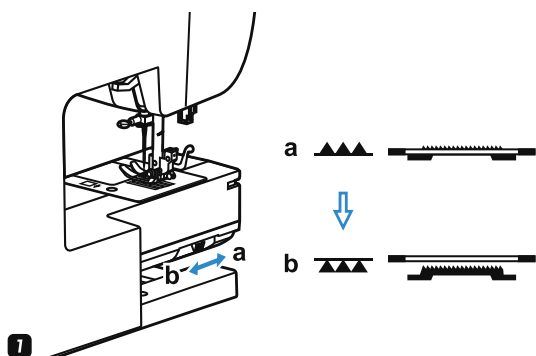
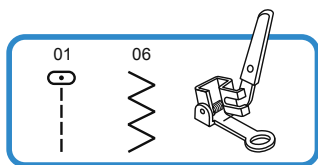

1

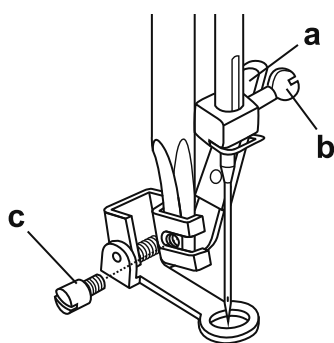

2

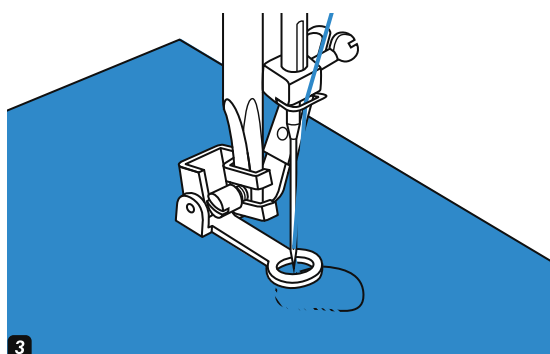

3

Rammendo, ricami e monogrammi a mano libera

Il piedino ricamo/rammendo non è fornito in dotazione alla macchina ma va acquistato a parte.

- 1 - Escludere la griffa, portando l'apposita leva esclusione trasporto su  (da "a" su "b").
- 2 - Rimuovere il piedino ed inserire il piedino ricamo/rammendo.
- La leva del piedino (a) deve trovarsi dietro la vite morsetto ago (b).
Con l'indice premere con forza da dietro sul supporto e stringere la vite (c).

Rammendo

- 3 - Cucire attorno al punto strappato (per fissare i fili sul tessuto): cucire da sinistra a destra a velocità costante e in modo regolare sul punto dello strappo. Ruotare il tessuto di $\frac{1}{4}$ di giro e cucire sui primi punti. Spostare il tessuto più lentamente in modo che tra i fili non rimangano grandi spazi.
- Il rammendo a mano libera viene eseguito senza il sistema di trasporto interno della macchina per cucire (la griffa trasporto è esclusa). Il tessuto viene trasportato con le mani. Occorre quindi coordinare la velocità di cucitura e lo spostamento del tessuto.

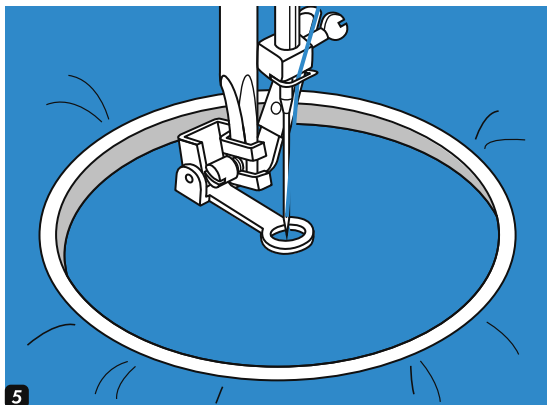
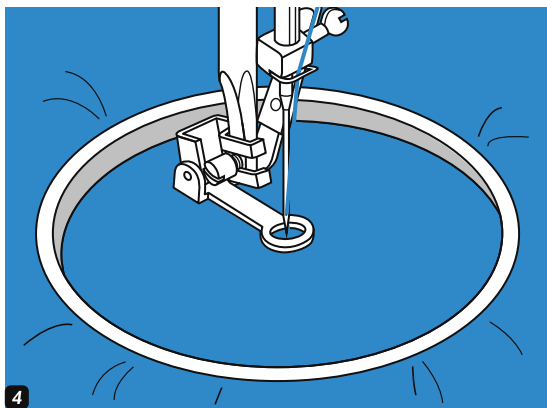
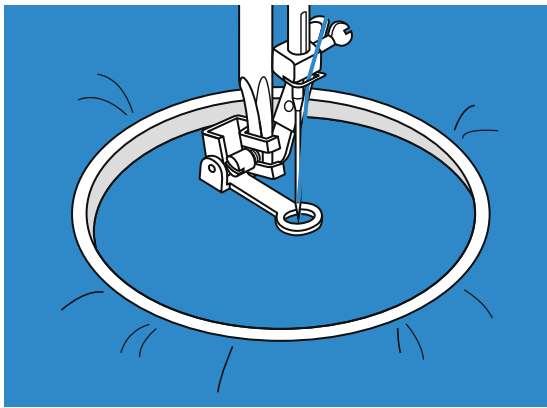

Ricami

- 4** - Per eseguire ricami a mano libera utilizzare un apposito telaio (non fornito in dotazione).
 - Selezionare il punto zigzag e regolare la larghezza punto desiderata.
 - Eseguire la cucitura lungo il contorno del disegno spostando il telaio per ricamo. Lavorare a velocità costante.
 - Riempire il disegno dall'esterno verso l'interno. Cucire i punti molto vicini tra loro.
 - Spostando più velocemente il telaio per ricamo si ottengono punti più lunghi. Un movimento più lento crea punti più corti.
 - Terminata la cucitura, fissarla con punti di rinforzo premendo il pulsante rinforzo automatico.

Monogrammi

- 5** - Selezionare il punto zigzag e regolare la larghezza punto desiderata.
 - Cucire a velocità costante spostando il telaio lentamente lungo le lettere.
 - Quando la lettera è terminata, fermarla con il pulsante rinforzo automatico.

Per realizzare monogrammi utilizzare un apposito telaio da ricamo (non fornito in dotazione).

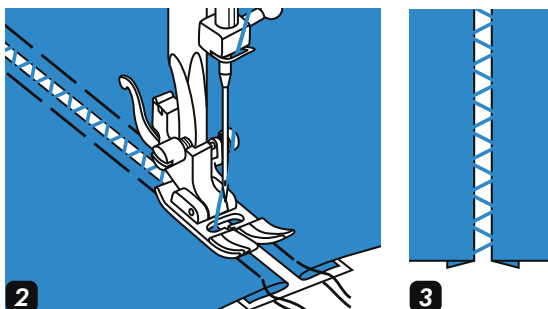
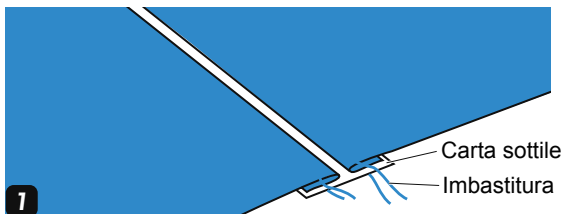
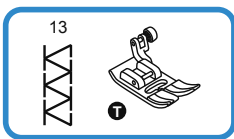

Orlo a giorno

- 1** Posizionare i bordi piegati dei pezzi di tessuto su un ritaglio di stabilizzatore ad una distanza di 4 mm, quindi imbastire.
- 2** Allineare il centro del piedino con il centro di entrambi i bordi del tessuto piegato e iniziare a cucire.
- 3** Dopo la cucitura togliere la carta.

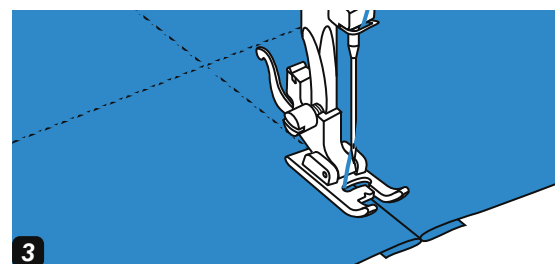
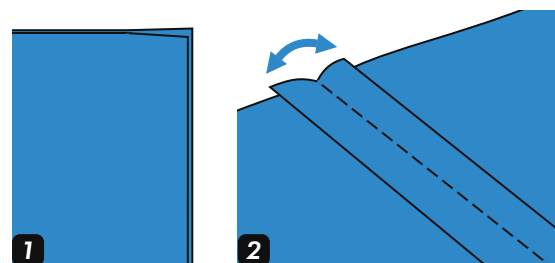
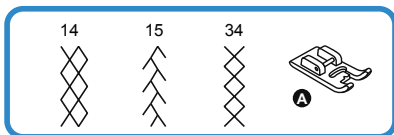
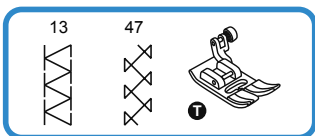

Punto patchwork

- 1** Posizionare due pezzi di tessuto sul dritto e cucire con punto dritto.
- 2** Aprire il margine di cucitura e stirare in piano. Piazzare il centro del piedino sulla cucitura e cucire con i punti consigliati sopra.

Nota:

- 3** Scegliere l'ago adatto in base al materiale (fare riferimento alla tabella selezione ago/filo/tessuto riportata a pagina 8).

Cucitura con ago doppio

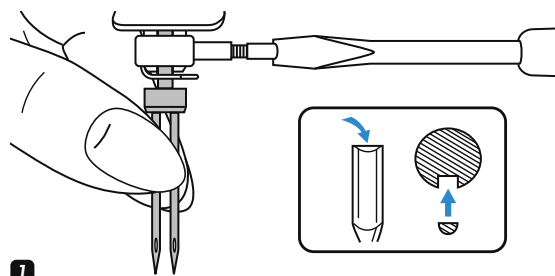
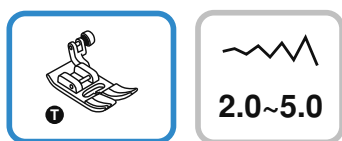

1

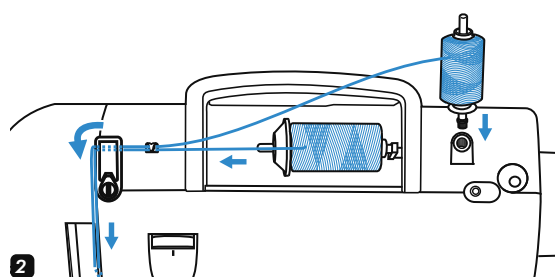

2

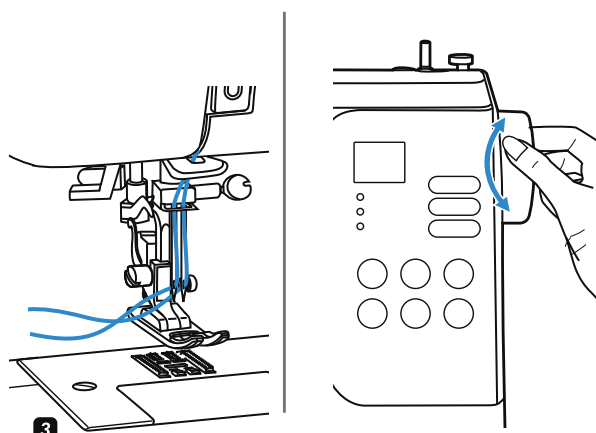

3

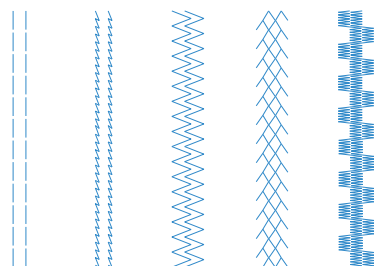

4

- 1 - L'ago doppio non è fornito in dotazione alla macchina ma va acquistato a parte.
Quando si utilizza l'ago doppio, utilizzare il piedino universale T indipendentemente dal punto scelto.
- 2 - Infilare il rocchetto, come di consueto, utilizzando il porta spola orizzontale.
- Inserire il porta spola ausiliario (incluso fra gli accessori in dotazione) nell'apposito foro posto di lato al porta spola orizzontale.
- Procedere all'infilatura superiore come di consueto facendo passare entrambi i fili dei rocchetti attraverso i vari passaggi.
- 3 - Infilare il filo in ciascun ago separatamente: filo del rocchetto orizzontale nell'ago sinistro, filo di rocchetto ausiliario nell'ago destro.
Portare entrambi i fili dietro e sotto il piedino.
- Assicurarsi che i due fili utilizzati per infilare il doppio ago siano dello stesso spessore. E' possibile utilizzare colori uguali o diversi.
- 4 - Selezionare un punto ed iniziare a cucire.
E' possibile selezionare punti utili da 01 a 15 e punti decorativi da 23 a 80.
Ruotare il volantino verso sè per accertarsi che l'ago doppio non colpisca il piedino.
Per ottenere buoni risultati si consiglia di cucire a velocità ridotta.

Nota:

quando si usa l'ago doppio la funzione di infila ago automatico non è utilizzabile (entrambi gli aghi vanno infilati manualmente).

Piedino doppio trasporto

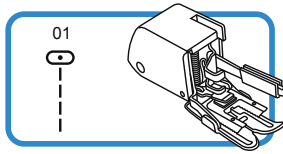

Il piedino doppio trasporto non è fornito in dotazione alla macchina ma va acquistato a parte.

Attraverso il piedino doppio trasporto, lo scorrimento dello strato superiore e quello inferiore del tessuto avviene in modo uniforme. E' molto utile per fare combaciare perfettamente tessuti a quadretti, righe e disegni geometrici. Serve anche per un trasporto regolare di tessuti molto difficili da gestire.

Si consiglia di cucire con il piedino doppio trasporto solo quando necessario; con i normali piedini, il tessuto è più facile da guidare e si ha una visione migliore della zona da cucire. Questa macchina offre punti di straordinaria qualità su molti tessuti, dal delicato chiffon fino al jeans a più strati.

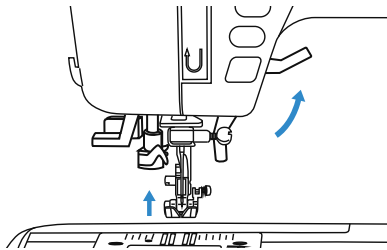

- Alzare la leva premistoffa per sollevare la barra piedino.

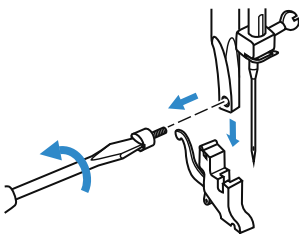

- Svitare la vite del supporto del piedino (girare in senso antiorario) e togliere il supporto.

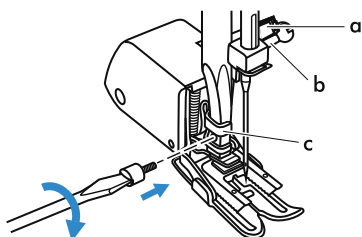

- Fissare il piedino doppio trasporto in modo che il braccio del piedino (a) sia appoggiato al di sopra della vite della barra ago (b);
- fissare la forcina di fissaggio (c) al relativo supporto da sinistra verso destra alla barra del piedino;
- riavvitare la vite sulla barra ago (in senso orario).

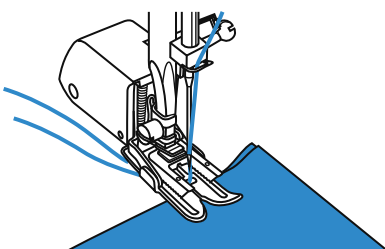

- Abbassare la leva alza piedino;
- fare passare il filo inferiore e superiore sotto e dietro il piedino doppio trasporto.

Segnali di avvertimento e informazione

Segnali di problemi della macchina

Quando la macchina funziona correttamente: 1 beep
Quando la macchina non funziona correttamente: 3 beep
Quando la macchina ha problemi e non cuce: 3 beep (se il filo è attorcigliato o incastrato e l'asse del volantino non può girare). Fare riferimento alle pagine 51 e 52 relative alla risoluzione dei problemi. Una volta risolto il problema, la macchina funziona di nuovo correttamente.

Avvolgimento della spolina

Quando il perno dell'avvolgi spolina è posizionato a destra in posizione di avvolgimento e si tenta di premere un qualsiasi pulsante, il cicalino acustico emetterà 3 beep di avvertimento.

Riportando il perno avvolgi spolina a sinistra, sarà possibile procedere a qualsiasi funzione.

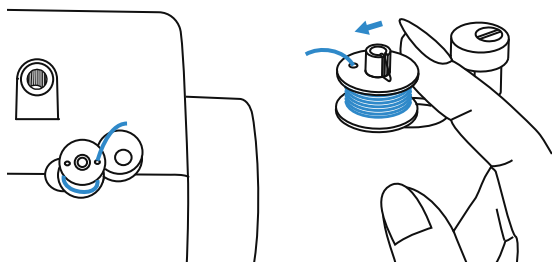

La macchina ha problemi

Il messaggio *EL* che appare sul display indica che il filo è attorcigliato o incastrato e l'asse del volantino non può girare; fare riferimento alle pagine 51 e 52 relative alla risoluzione dei problemi.

Una volta risolto il problema, la macchina funziona di nuovo correttamente.

Nel caso in cui non fosse possibile ripristinare il funzionamento della macchina, recarsi presso il proprio rivenditore per assistenza.

Nota:

se il filo è attorcigliato o incastrato nel crochet e l'ago non si muove premendo il comando a pedale, l'interruttore di sicurezza bloccherà la macchina automaticamente. Per inizializzare di nuovo tutte le funzioni, sarà necessario spegnere ed accendere nuovamente la macchina.

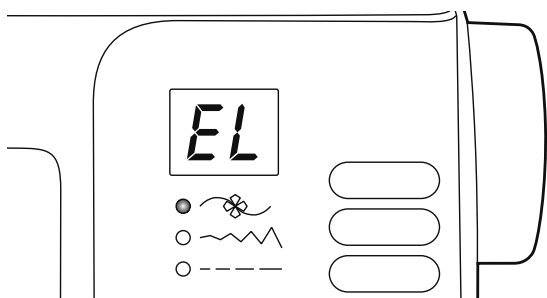

Pulizia e manutenzione

Prima di procedere a qualsiasi pulizia, si raccomanda di staccare la macchina dalla presa di corrente.

La presente macchina per cucire è dotata di lampadina a LED; per la sua sostituzione recarsi presso il proprio rivenditore o centro assistenza.

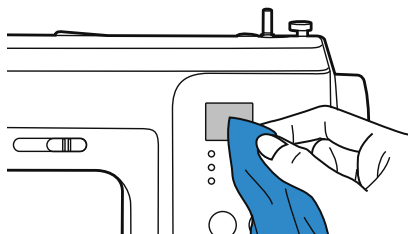

La superficie del display così come le altre parti della scocca vanno pulite con un panno morbido leggermente umido; ripassare poi le parti trattate con un panno asciutto.

Residui di filo, tessuto oppure polvere all'interno del vano crochet (cestello e griffa trasporto) possono causare un malfunzionamento della macchina. Controllare regolarmente il vano crochet (cestello e griffa trasporto) e se necessario procedere alla pulizia. Si consiglia di fare eseguire regolarmente controlli di manutenzione presso il proprio rivenditore di fiducia.

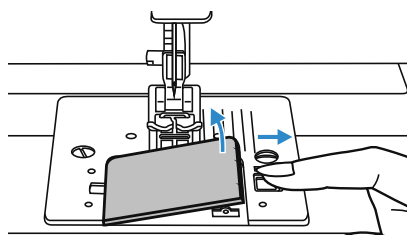

- Rimuovere il coperchio trasparente copri spolina.

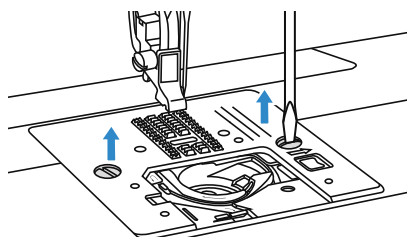

- Rimuovere l'ago, il piedino ed il supporto del piedino. Svitare le viti che fermano la placca ago e rimuoverla.

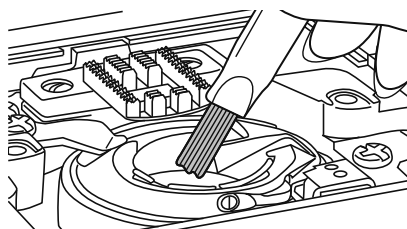

- Aiutandosi con la spazzolina fornita in dotazione, pulire il vano crochet, il cestello, la griffa trasporto e tutta la zona intorno.

Individuazione guasti e risoluzione problemi

La riparazione e gli interventi sulla macchina vanno eseguiti esclusivamente da personale autorizzato (rivolgersi al proprio rivenditore di fiducia).

Riparazioni scorrette possono provocare pericolo per l'utente.

Non viene assunta nessuna responsabilità per danni derivanti da riparazioni eseguite da personale non autorizzato.

Interventi scorretti sulla macchina comportano la perdita della garanzia.

Guasto	Possibile causa	Rimedio	Pagina
Il filo superiore si spezza	- La macchina non è stata infilata correttamente	- Infilare di nuovo la macchina	12
	- La tensione del filo è troppo alta	- Ridurre la tensione (numero più basso)	15
	- Il filo è troppo grosso	- Selezionare un ago più grosso	8
	- L'ago non è inserito correttamente	- Togliere e rimettere l'ago (lato piatto rivolto all'indietro)	7
	- Il filo si è avvolto attorno al rocchetto	- Rimuovere la spolina ed avvolgere il filo	9
	- L'ago è danneggiato	- Sostituire l'ago	7
Il filo inferiore si spezza	- La navetta portabobina non è inserita correttamente	- Inserire la spolina correttamente (in senso antiorario)	11
	- Il filo inferiore è infilato male	- Infilare nuovamente il filo ed eseguire il controllo dell'infilatura	11
	- Tensione del filo inferiore troppo forte	- Regolare la tensione del filo (numero più basso)	15
	- Il filo inferiore è infilato in modo irregolare o la tensione è troppo alta	- Ripetere l'avvolgimento della bobina	9
	- La navetta portabobina è spoca	- Pulire la navetta portabobina	50
Vengono saltati dei punti	- La macchina non è infilata correttamente	- Infilare la macchina in modo corretto	12
	- L'ago non è inserito correttamente	- Togliere l'ago e inserirlo di nuovo (il lato piatto rivolto all'indietro)	7
	- Aghi danneggiati	- Inserire aghi nuovi	7
	- Si sta utilizzando un ago di dimensione inadeguata	- Scegliere l'ago idoneo per il filo	8
	- Il piedino non è inserito correttamente	- Controllare e inserire correttamente	5
Punti lenti	- La macchina non è infilata correttamente	- Verificare l'infilatura	12
	- La spolina non è infilata correttamente	- Infilare correttamente la spolina	11
	- La combinazione ago/ tessuto/filo non corretta	- Le dimensioni dell'ago devono essere idonee per il tessuto e il filo.	8
	- La tensione del filo non è quella giusta	- Correggere la tensione del filo	15

Guasto	Possibile causa	Rimedio	Pagina
L'ago si spezza	- L'ago è danneggiato	- Sostituire l'ago	7
	- Inserimento del piedino sbagliato	- Inserire il piedino giusto	
	- Il piedino non è in posizione orizzontale sulla stoffa	- Il piedino deve essere sempre fissato in una posizione orizzontale sulla stoffa altrimenti è possibile che l'ago colpisca il piedino o la placca dell'ago e si rompa	24
	- Durante la cucitura è stata tirata la stoffa	- Non tirare mai la stoffa durante la cucitura altrimenti l'ago si curva e colpisce il piedino o la placca dell'ago.	
	- L'ago colpisce il piedino	- Scegliere il piedino e il punto giusto	
	- L'ago non è inserito correttamente	- Inserire di nuovo l'ago, il lato piatto rivolto all'indietro)	7
	- Vite di fissazione dell'ago allentata	- Stringere la vite	5
	- Tensione del filo superiore troppo forte	- Regolare la tensione del filo (numero più basso)	15
Il tessuto si arriccchia	- La grossezza dell'ago e del filo non è idonea al tessuto	- Scegliere la grossezza giusta dell'ago e del filo	8
	- L'ago è troppo grosso per il tessuto	- Scegliere un ago più sottile	19
I punti e il trasporto sono irregolari	- La lunghezza del punto non è stata regolata correttamente	- Regolare la lunghezza del punto	
	- La qualità del filo non è buona	- Utilizzare un qualità migliore del filo	11
	- L'infilatura della spolina non è corretta	- Ripetere l'infilatura della spolina	
La macchina fa molto rumore/ cammina male	- Durante la cucitura è stata tirata la stoffa	- Non tirare la stoffa durante la cucitura	
	- Polvere o olio nella zona della navetta o nella stanga porta-ago	- Pulire la navetta e la stanga porta-ago	50
	- L'ago è danneggiato	- Sostituire l'ago	7
	- Leggero ronzio interno	- È normale, non è un errore	
	- Filo incastrato nella navetta	- Togliere la spolina del filo superiore e inferiore. Togliere i fili. Girare il volantino avanti e indietro ed eliminare i residui di filo	50
- Griffa del trasporto piena di residui di filo			
Il trasporto non funziona	- Trasporto abbassato	- Impostare di nuovo il trasporto	1
L'ago non si muove e il motore fa rumore.	- La funzione spolina è attiva	- Rimettere l'avvolgispolina nella posizione a sinistra	
La macchina cuce solo lentamente	- Il regolatore di velocità è impostato sul minimo	- Spostare il regolatore di velocità verso destra	4

